

### Σχεδίαση Ψηφιακών Κυκλωμάτων

Η αρχιτεκτονική οργάνωση των FPGA

Νικόλαος Καββαδίας  
nkavn@uop.gr

21 Δεκεμβρίου 2010

- Εισαγωγή στις προγραμματιζόμενες συσκευές
- Η αρχιτεκτονική οργάνωση των PLD και των FPGA
- Το διαμορφώσιμο λογικό κελί (CLB) της συσκευής Xilinx XC3000
- Παρουσίαση μιας συσκευής PAL: GAL22V10

### Εισαγωγή στις προγραμματιζόμενες συσκευές (1)

- Είναι ολοκληρωμένα κυκλώματα τα οποία προγραμματίζονται από το σχεδιαστή στο εργαστήριο του
- Αποτελούνται από επαναλαμβανόμενες διατάξεις κυττάρων τα οποία διαμορφώνονται και διασυνδέονται για να υλοποιήσουν ένα κύκλωμα
- Χρησιμοποιούνται ειδικά εργαλεία για περιγραφή του κυκλώματος, εξομοίωση και προγραμματισμό της συσκευής
- Πλεονεκτήματα
  - Δεν απαιτούνται μάσκες κατασκευής και κόστος NRE
  - Ιδανικές για ραγδαία προτυποποίηση (rapid prototyping) πριν την παραγωγή σε διεργασία standard cell VLSI
  - Όλη η σχεδίαση γίνεται σε ένα PC lab
  - Εύκολος και άμεσος προγραμματισμός τους
  - Σχεδιαστικές αλλαγές χωρίς κόστος και οποιαδήποτε στιγμή μετά την κατασκευή τους (configurable logic: διαμορφώσιμη λογική)

### Εισαγωγή στις προγραμματιζόμενες συσκευές (2)

- Κάθε οικογένεια προγραμματιζόμενων συσκευών έχει τη δική της αρχιτεκτονική (Actel, Altera, Lattice, Xilinx)
- Εξειδικευμένο λογισμικό εκμεταλλεύεται βέλτιστα τα χαρακτηριστικά της για την υλοποίηση σχεδιαζόμενων συστημάτων (synthesis and mapping tools)
- Σχεδιάζονται νέες αρχιτεκτονικές διαρκώς με στόχο τη συνεχή βελτίωση των επιδόσεων (Xilinx Spartan 2, 3, 3E, 3AN, 6, Virtex E, II, 4, 5, 6, Altera Stratix 2, 3, 4)
- Παρέχονται σε μεγάλη ποικιλία ανάλογα με το περίβλημα (packaging, number of user-defined I/Os), την απόδοση (performance) και φυσικά την τιμή (pricing) κάθε οικογένειας (device family)

## Γενικά χαρακτηριστικά

- Είναι διατάξεις από λογικά κύτταρα με δυνατότητες προγραμματισμού και διασύνδεσης
- Υπάρχουν και προγραμματιζόμενα κύτταρα εισόδου/εξόδου (I/O cells)
- Για τη διασύνδεση των κυττάρων χρησιμοποιείται ειδικό πλάνο διασύνδεσης, το οποίο είναι διαφορετικό για την κάθε εταιρία και οικογένεια
- Ο προγραμματισμός των συσκευών μπορεί να είναι μόνιμος ή προσωρινός
- Γενικά χρησιμοποιούμε τον όρο **FPGA** (Field-Programmable Gate Array) ή Διάταξη Πυλών Προγραμματιζόμενου πεδίου

## Είδη FPGAs

- PROM (Programmable Read-Only Memory)
  - Αλλά και EPROM (erasable PROM), EEPROM (electrically erasable PROM)
- PLAs (Programmable Logic Arrays)
- PALs (Programmable Array Logic)
- CPLD (Complex Programmable Logic Device), σε χρήση για εφαρμογές μικρής πολυπλοκότητας
- FPGAs για εφαρμογές μεσαίας και υψηλής πολυπλοκότητας
  - Antifuse FPGAs, coarse-grain FPGAs, flash FPGAs

## Μνήμη PROM (1)

- Είναι το απλούστερο ολοκληρωμένο που μπορεί να προγραμματιστεί για να υλοποιεί κάποιο κύκλωμα
- Αποτελεί μνήμη που όταν προγραμματιστεί διατηρεί τα περιεχόμενα της και μετά την πτώση της τροφοδοσίας
- Κατά τη διάρκεια της λειτουργίας της επιτρέπει μόνο ανάγνωση
- Οι γραμμές διευθύνσεων αποτελούν τις εισόδους του κυκλώματος και οι γραμμές δεδομένων τις εξόδους
- Τα περιεχόμενα της PROM είναι ο πίνακας αλήθειας του κυκλώματος
- Η μέθοδος αυτή δεν είναι οικονομική αφού το κόστος της PROM είναι μεγάλο ενώ μία λογική συνάρτηση απαιτεί μόνο λίγους όρους συνήθως για να υλοποιηθεί (και έχει πολλούς αδιάφορους όρους  $\phi$ )

## Μνήμη PROM (2)

a	b	c	d	f <sub>1</sub>	f <sub>2</sub>
0	0	0	0	0	0
0	0	0	1	1	0
0	0	1	0	1	0
0	0	1	1	0	1
0	1	0	0	1	0
0	1	0	1	0	0
0	1	1	0	0	0
0	1	1	1	1	1
1	0	0	0	1	0
1	0	0	1	0	0
1	0	1	0	0	0
1	0	1	1	1	1
1	1	0	0	0	0
1	1	0	1	1	0
1	1	1	0	1	0
1	1	1	1	0	1

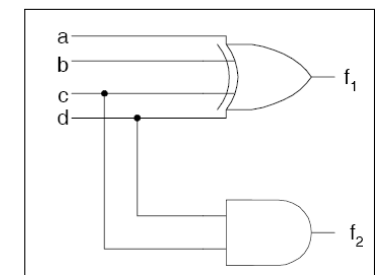

Μειονέκτημα: δεν εκμεταλλεύεται δυνατότητες απλοποίησης

## PLA: Programmable Logic Array (1)

- Υλοποιεί λογικά κυκλώματα σε διεπίπεδη μορφή AND-OR αθροίσματος γινομένων (SoP: Sum-of-Products)
- Δύο προγραμματιζόμενα επίπεδα λογικής: AND - OR
- Έξοδος πρώτου επιπέδου: όρος γινομένου οποιουδήποτε αριθμού εισόδων
- Έξοδος δευτέρου επιπέδου: άθροισμα όρων γινομένου πρώτου επιπέδου
- **Μειονέκτημα:** μικρή ταχύτητα λόγω δύο προγραμματιζόμενων επιπέδων
- Το πρόβλημα μετριάζεται εάν μόνο το πρώτο επίπεδο (όροι γινομένου) είναι προγραμματιζόμενο

## PLA: Programmable Logic Array (2)

Εσωτερική οργάνωση μιας συσκευής PLA

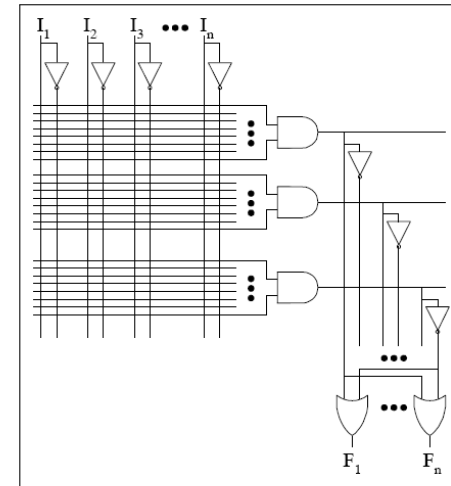

## PAL: Programmable Array Logic (1)

- Μόνο το πρώτο επίπεδο (όροι γινομένου) είναι προγραμματιζόμενο (τα λογικά αθροίσματα είναι σταθερά)
- Έχουν περιορισμένες δυνατότητες υλοποίησης λογικών κυκλωμάτων
- Έρχονται σε μεγάλη ποικιλία εισόδων, εξόδων και μεγέθους OR πυλών
- Έχουν flip-flop στην έξοδο της OR για την υλοποίηση ακολουθιακών κυκλωμάτων
- SPLDs (Simple Programmable Logic Devices): όλες οι παρεμφερείς με τις PAL και PLA συσκευές με μικρό κόστος και μεγάλη ταχύτητα

## PAL: Programmable Array Logic (2)

Εσωτερική οργάνωση μιας συσκευής PAL

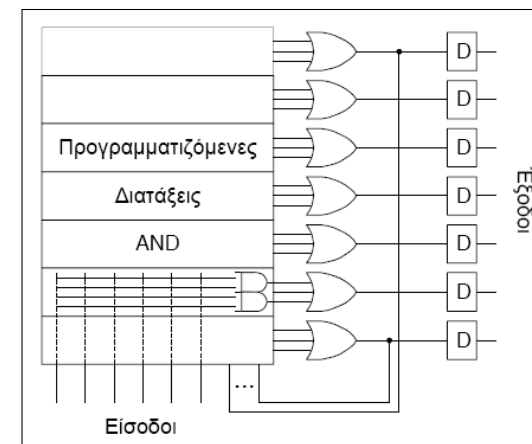

## CPLD: Complex Programmable Logic Device

- Έχουν μεγαλύτερη χωρητικότητα για περισσότερο απαιτητικές, σε επιφάνεια, εφαρμογές από τις PAL, PLA
- Το πρόβλημα σε αυτήν την περίπτωση είναι η δυσανάλογα μεγάλη αύξηση της προγραμματιζόμενης λογικής σε σχέση με την αύξηση του αριθμού των εισόδων
- Είναι αρχιτεκτονικές που βασίζονται στη διασύνδεση πολλαπλών SPLDs σε ένα chip
- Παρέχουν χωρητικότητα περίπου 50 τυπικών συσκευών SPLDs
- Για επιπλέον αύξηση πρέπει να ακολουθήσουμε διαφορετική αρχιτεκτονική προσέγγιση

## Εφαρμογές των CPLDs

- Τα CPLDs έχουν την ικανότητα να υλοποιούν με αποδοτικό τρόπο περίπλοκες σχεδιάσεις (όπως ελεγκτές δικτύων, γραφικών κλπ) και γενικότερα μηχανές καταστάσεων όπου απαιτούνται λίγα flip-flop και πολλές πύλες AND-OR
- Μπορούν να επαναπρογραμματιστούν επιτρέποντας σχεδιαστικές αλλαγές
- Επιπλέον, μερικές συσκευές μπορούν να επαναπρογραμματιστούν μέσα στο σύστημα όπου έχουν τοποθετηθεί ακόμη και χωρίς να σταματήσει η λειτουργία του συστήματος
- Η απόδοσή τους (σε επιφάνεια και ταχύτητα) είναι προβλέψιμη εξαιτίας των αρχιτεκτονικών που χρησιμοποιούνται

## FPGA: Field-Programmable Gate Array (1)

- Βασίζονται στην αρχιτεκτονική των gate arrays: συστάδες προκατασκευασμένων τρανζίστορ τα οποία διασυνδέονται για να υλοποιήσουν το ζητούμενο κύκλωμα
- Τα FPGAs αποτελούνται από μία συστάδα κυκλωματικών στοιχείων (logic blocks) με αρκετές δυνατότητες διασύνδεσης και διαμορφώνονται με προγραμματισμό που γίνεται στο πεδίο χρήσης τους
- Τα FPGAs είναι οι προγραμματιζόμενες συσκευές που παρέχουν τη μεγαλύτερη πυκνότητα ολοκλήρωσης

## FPGA: Field-Programmable Gate Array (2)

Γενικό σχηματικό διάγραμμα της εσωτερικής οργάνωσης ενός FPGA

- Προγραμματιζόμενες διασυνδέσεις

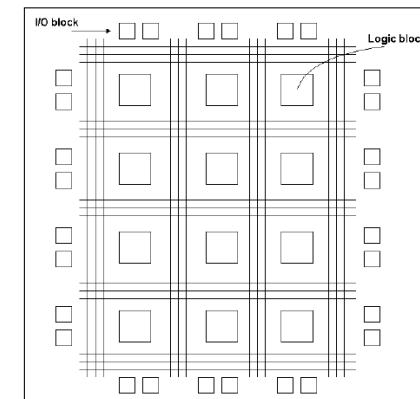

## Λογικά κύτταρα (logic cells)

- Βασικό στοιχείο αρχιτεκτονικής μίας προγραμματιζόμενης συσκευής
- Αποτελεί τη διεπαφή ανάμεσα στην αρχιτεκτονική σχεδίαση του μηχανικού και τη φυσική σχεδίαση στο προγραμματισμένο πλέον FPGA
- Το κάθε κύτταρο λογικής αναλαμβάνει να υλοποιήσει ένα τμήμα της λογικής του ζητούμενου κυκλώματος
- Οι δυνατότητες που έχει το κύτταρο, καθορίζουν τις ιδιότητες του
  - Παράμετροι (π.χ. αριθμός εισόδων/εξόδων), επιφάνεια, ταχύτητα απόκρισης, αριθμός προγραμματιζόμενων διακοπών
- Οι μοντέρνες αρχιτεκτονικές συσκευών FPGA είναι ετερογενείς (heterogeneous) ενσωματώνοντας κύτταρα διαφορετικών τύπων

## Τύποι λογικών κυττάρων και δομικές μονάδες των FPGA

- Λογικά μπλοκ γενικού σκοπού (general-purpose logic blocks) για γενικές εφαρμογές λογικής (fine-grain)
  - Λογικά κύτταρα με πολυπλέκτες (multiplexer-based)
  - Λογικά κύτταρα με πίνακα αναζήτησης (LUT: look-up table)
- Εξειδικευμένα μπλοκ λογικής για στοχευμένη χρήση (coarse-grain)
  - DSP blocks, embedded multipliers, large multiplexers, sub-RISC processors
- Στοιχεία μνήμης: block RAMs, ενσωματωμένα αρχεία καταχωρητών (embedded register files)
- Λογικά κελιά εισόδου/εξόδου (I/O blocks)
- PLL και DLL: βρόχοι κλειδώματος φάσης και καθυστέρησης
- Διαιρέτες και πολλαπλασιαστές ρολογιού

## Λογικά κύτταρα με πίνακες αναζήτησης

a	b	c	d	f
0	0	0	0	0
0	0	0	1	0
0	0	1	0	0
0	0	1	1	1
0	1	0	0	0
0	1	0	1	0
0	1	1	0	0
0	1	1	1	1
1	0	0	0	0
1	0	0	1	0
1	0	1	0	0
1	0	1	1	1
1	1	0	0	1
1	1	0	1	1
1	1	1	0	1
1	1	1	1	1

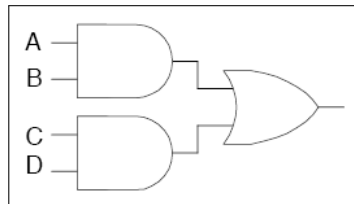

Πλεονέκτημα: Σταθερή καθυστέρηση υπολογισμού μίας συνάρτησης, ανεξάρτητα της πολυπλοκότητας (μειονέκτημα σε απλές συναρτήσεις)

## Λογικό κύτταρο Xilinx XC3000 CLB (1)

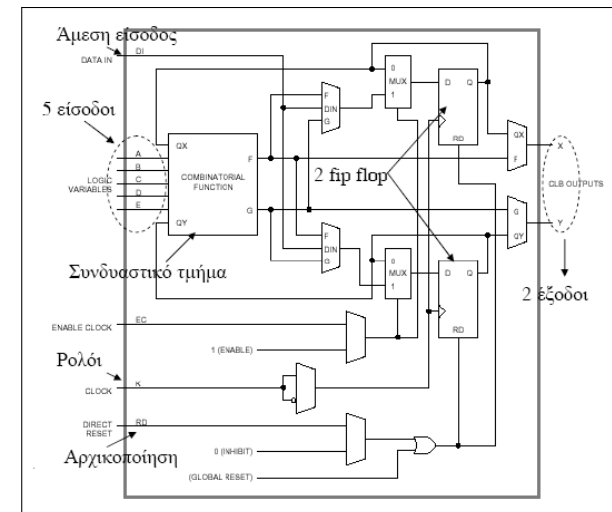

## Λογικό κύτταρο Xilinx XC3000 CLB (2)

- Όλες οι γραμμές I/O μπορούν να οδηγούν/οδηγούνται από το δίκτυο διασύνδεσης της προγραμματιζόμενης συσκευής
- Η είσοδος σε κάθε flip-flop μπορεί να προέρχεται είτε από τις εξόδους F, G της συνδυαστικής λογικής, είτε από τη γραμμή άμεσων δεδομένων DI (data input)
- Κάθε flip-flop μπορεί να αρχικοποιηθεί είτε από τη γραμμή ασύγχρονης αρχικοποίησης, είτε από τη γραμμή γενικής αρχικοποίησης, που ανήκει σε ένα ειδικό δίκτυο διασύνδεσης (κρυμμένο)
- Η λογική υλοποιείται από έναν πίνακα αναζήτησης των 32 bits
- Για συνδυαστική λογική, φροντίζουμε με προγραμματισμό των πολυπλεκτών εξόδου, να περάσουμε στις εξόδους X, Y τις εξόδους F, G του πίνακα αναζήτησης

## Λογικό κύτταρο Xilinx XC3000 CLB (3)

- Για ακολουθιακή λογική περνάμε στις εξόδους X, Y τις εξόδους των ακολουθιακών στοιχείων
- Για μεγαλύτερη ευελιξία, ο πίνακας αναζήτησης δέχεται και τις εξόδους των flip-flops ως εισόδους καθορισμού της υλοποιούμενης λογικής συνάρτησης
  - ☞ Υλοποίηση μηχανών πεπερασμένων καταστάσεων (FSMs)
- Δυνατότητες διαμόρφωσης LUT
  - Χρήση 5 από των 7 εισόδων, για συναρτήσεις 5 μεταβλητών (F, G πανομοιότυποι)
  - Διάρθρωση του πίνακα στη μέση για υλοποίηση δύο συναρτήσεων (F, G) τεσσάρων μεταβλητών
  - Υλοποίηση μερικών συναρτήσεων 6 ή 7 μεταβλητών

## Ιδιότητες των προγραμματιζόμενων λογικών μπλοκ (CLB)

- Τα LUTs μπορούν να χρησιμοποιηθούν και σαν μνήμες SRAM ανάγνωσης/εγγραφής (για κάποιες οικογένειες, δύο θυρών - dual port με δυνατότητες μίας θύρας εγγραφής και δύο ανάγνωσης)
- Κάθε CLB έχει ειδικό κύκλωμα υλοποίησης άθροισης με ταχεία παραγωγή κρατουμένων
- Για τις διασυνδέσεις, η οικογένεια XC4000 χρησιμοποιεί οριζόντια και κάθετα κανάλια. Κάθε κανάλι περιλαμβάνει τριών ειδών γραμμές:
  - 1 Σύντομες γραμμές που διαπερνούν ένα CLB
  - 2 Μακριές γραμμές που διαπερνούν δύο CLBs
  - 3 Πολύ μακριές γραμμές που διαπερνούν ολόκληρο το chip
- Για τη διασύνδεση των γραμμών χρησιμοποιούνται προγραμματιζόμενοι διακόπτες (με SRAM cell)

## Υλοποίηση αλυσίδας κρατουμένων (carry chain)

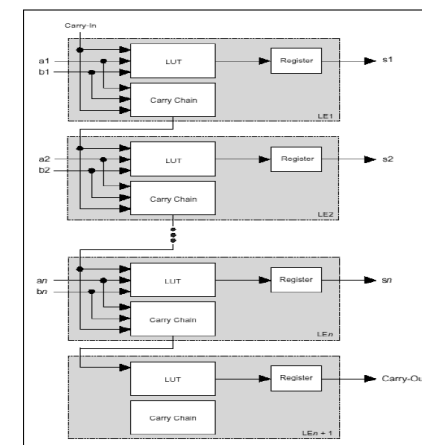

**XC4000** Ειδικό κύκλωμα ταχείας παραγωγής και διάδοσης κρατουμένου για την υλοποίηση αριθμητικών συναρτήσεων (carry chain circuit)

## Επέκταση λογικής

- Χρησιμοποιείται για την υλοποίηση μεγαλύτερων συναρτήσεων
- Υλοποιούμε μία συνάρτηση  $n$  μεταβλητών χρησιμοποιώντας δύο συναρτήσεις (LUTs)  $n - 1$  μεταβλητών
- Τα LUTs βρίσκονται σε διαφορετικά κύτταρα, αλλά η διασύνδεση τους γίνεται με ειδικές γραμμές (χωρίς προγραμματιζόμενες διασυνδέσεις)

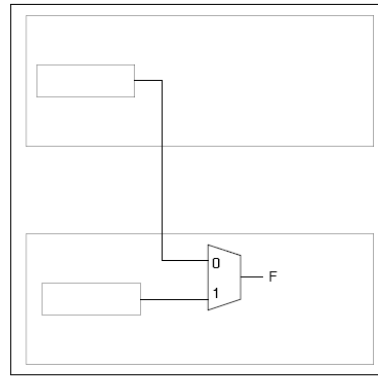

## Κύτταρα εισόδου/εξόδου (I/O cells)

- Αναλαμβάνουν τη διασύνδεση του ολοκληρωμένου με το περιβάλλον του (τυπωμένο κύκλωμα)
- Παρέχουν ηλεκτροστατική προστασία (ESD: Electrostatic Discharge)
- Είδη κυττάρων I/O
  - Είσοδοι και έξοδοι (digital και analog)
  - Έξοδοι
  - Ρολόι
  - Τροφοδοσία

## Στοιχείο εισόδου/εξόδου (Input/Output Block)

- Ένα στοιχείο I/O περιλαμβάνει έναν απομονωτή δύο κατευθύνσεων και έναν καταχωρητή για είσοδο (όταν απαιτείται γρήγορο setup time) ή για έξοδο (όταν απαιτείται μικρό clock-to-output time)
- Κάθε IOB pin μπορεί να χρησιμοποιηθεί ως είσοδος/έξοδος ή ακροδέκτης διπλής κατευθυντικότητας
- Τα σήματα ελέγχου του pin (clock, clear, clock enable, output enable) μπορούν να επιλεγθούν από τον περιφερειακό δίαυλο ελέγχου ο οποίος ελαχιστοποιεί τις ολισθήσεις (skew) των σημάτων
- Κάποιο IOB μπορεί να χρησιμοποιήσει clock enable και output enable σήματα που οδηγούνται από κάποιο λογικό μπλοκ. Ειδικά το σήμα ρολογιού μπορεί να οδηγηθεί και από ένα από τα δύο pins της συσκευής που χρησιμοποιούνται αποκλειστικά για τροφοδότηση ρολογιού

## Είσοδος ρολογιού

- Η σχεδίαση του δικτύου διανομής ρολογιού αποτελεί ένα από τα μεγαλύτερα προβλήματα σχεδίασης
- Στόχος είναι η ελαχιστοποίηση της καθυστέρησης του ρολογιού καθώς και του clock skew
- Χρησιμοποιούνται δίκτυα απομονωτών
- Παραβίαση των χρόνων setup/hold οδηγεί σε δυσλειτουργία
- Διαταραχές χρόνου ρολογιού οδηγούν σε προβλήματα λειτουργίας

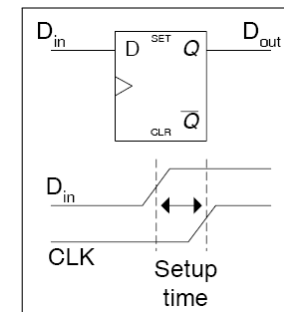

## Clock skew

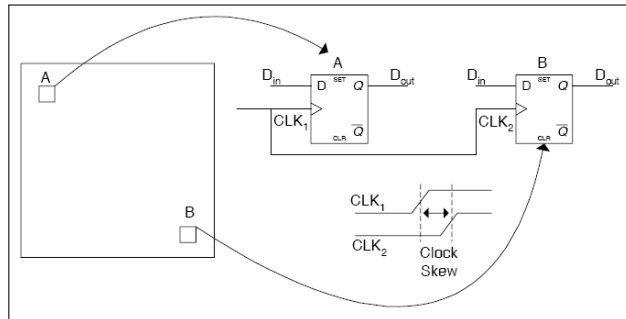

- Εάν υπάρχει μεγάλη διαφορά στο μήκος των γραμμών που διανέμουν το σήμα στα διάφορα σημεία, τότε αυτό μπορεί να φτάσει με διαφορετική καθυστέρηση

## Παραδείγματα συσκευών SPLDs

### 16R8 της AMD :

PAL με 16 εισόδους (8 εισόδους και 8 εισόδους/εξόδους), 8 εξόδους, και ένα flip-flop τύπου D σε κάθε έξοδο (registered output)

### 22V10 της AMD, GAL22V10 της Lattice :

έχει μέγιστο αριθμό 22 εισόδων και 10 εξόδων. Κάθε έξοδος μπορεί να είναι συνδυαστική ή οδηγούμενη από flip-flop

### EP610 της Altera :

Όμοια σε πολυπλοκότητα με τις PALs, με μεγαλύτερη ευελιξία στην παραγωγή των εξόδων και μεγαλύτερα AND και OR επίπεδα. Στις εξόδους υπάρχουν flip-flop που μπορούν να διαμορφωθούν ως D, T, JK και SR

## Χαρακτηριστικά του GAL 22V10

- Κατασκευασμένο σε διεργασία CMOS με τεχνολογία electrically erasable floating gate
- Τυπική τάση τροφοδοσίας: 3.3 - 7 V
- Μέγιστη καθυστέρηση διάδοσης: 4 ns
- Μέγιστη συχνότητα χρονισμού:  $F_{max} = 250MHz$
- Μέγιστη καθυστέρηση από είσοδο ρολογιού σε έξοδο δεδομένων: 3.5 ns
- Τυπικό ρεύμα τροφοδοσίας (low power device): 90 mA
- Ηλεκτρονική διαγραφή υψηλής ταχύτητας (< 100 ms)
- Αξιοπιστία δεδομένων για μακρά αποθήκευση: 20 έτη
- Τυπικές εφαρμογές
  - Έλεγχος DMA (direct memory access), σχεδιασμός FSM, μετασχηματισμοί χρωματικών πεδίων σε εφαρμογές γραφικών

## Λειτουργικό διάγραμμα βαθμίδων του GAL 22V10

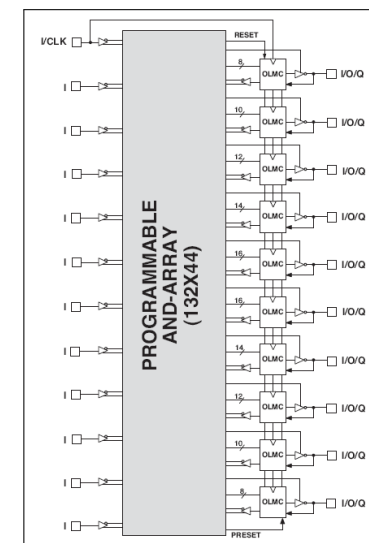



# Αρχιτεκτονική του μακροκυττάρου (macrocell) στη συσκευή GAL 22V10

■ Μακροκύτταρο εξόδου: OLMC: Output Logic Macrocell

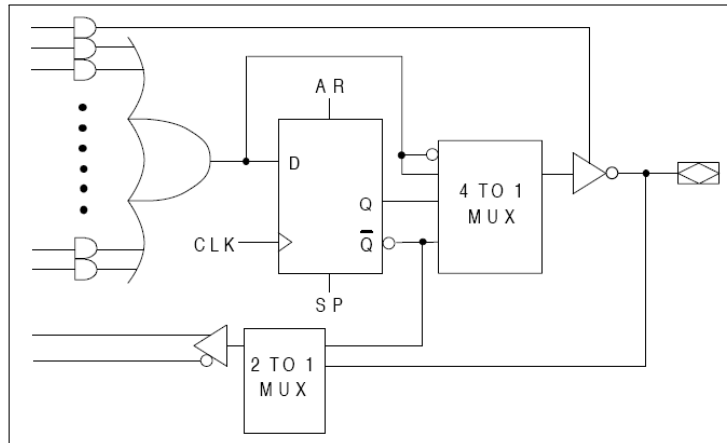

# Επιλογές πακέτων για τη συσκευή για το GAL 22V10

