

ΨΗΦΙΑΚΗ ΛΟΓΙΚΗ ΣΧΕΔΙΑΣΗ

- 4η ενότητα ασκήσεων -

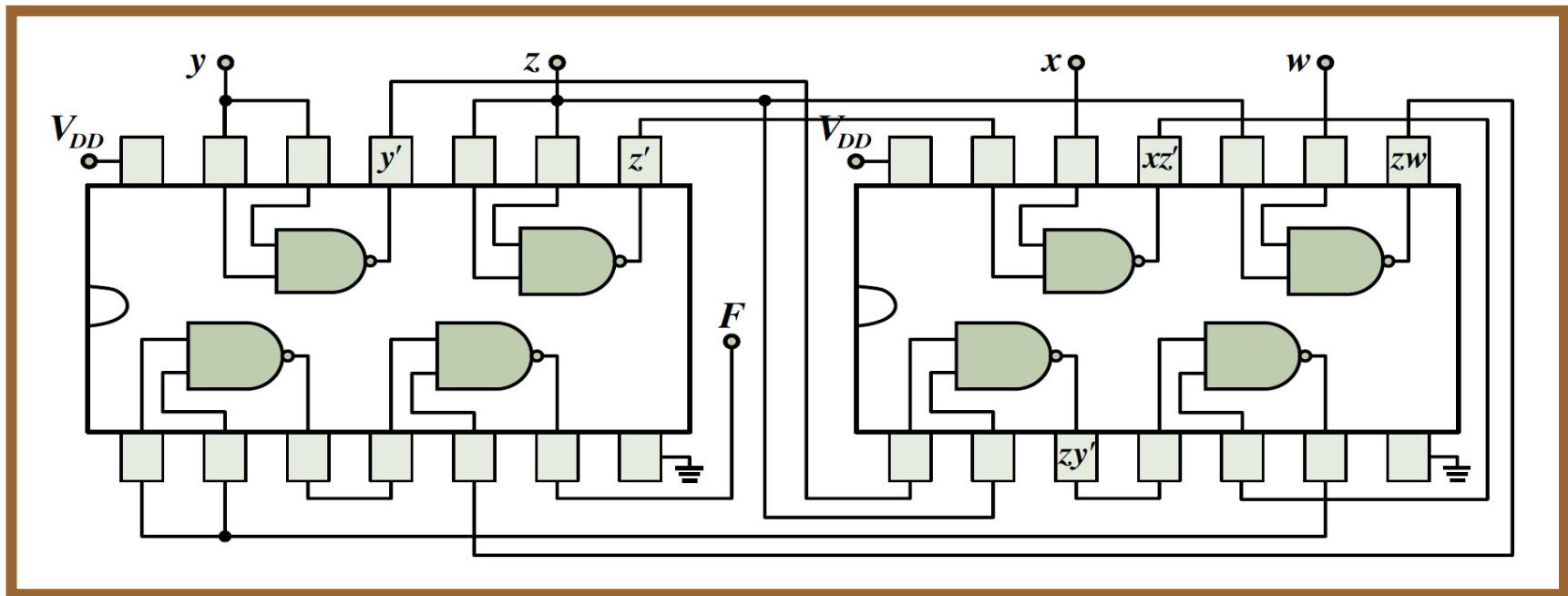

Λάμπρος Μπισδούνης
Καθηγητής



4η ενότητα ασκήσεων

- Σύνθεση (σχεδίαση) συνδυαστικών κυκλωμάτων
- Ανάλυση συνδυαστικών κυκλωμάτων
- Αριθμητικά συνδυαστικά κυκλώματα
- Κωδικοποιητές και αποκωδικοποιητές
- Πολυπλέκτες

✓ **Σύνθεση (σχεδίαση) συνδυαστικών κυκλωμάτων**

Σύνθεση (σχεδίαση) συνδυαστικών κυκλωμάτων

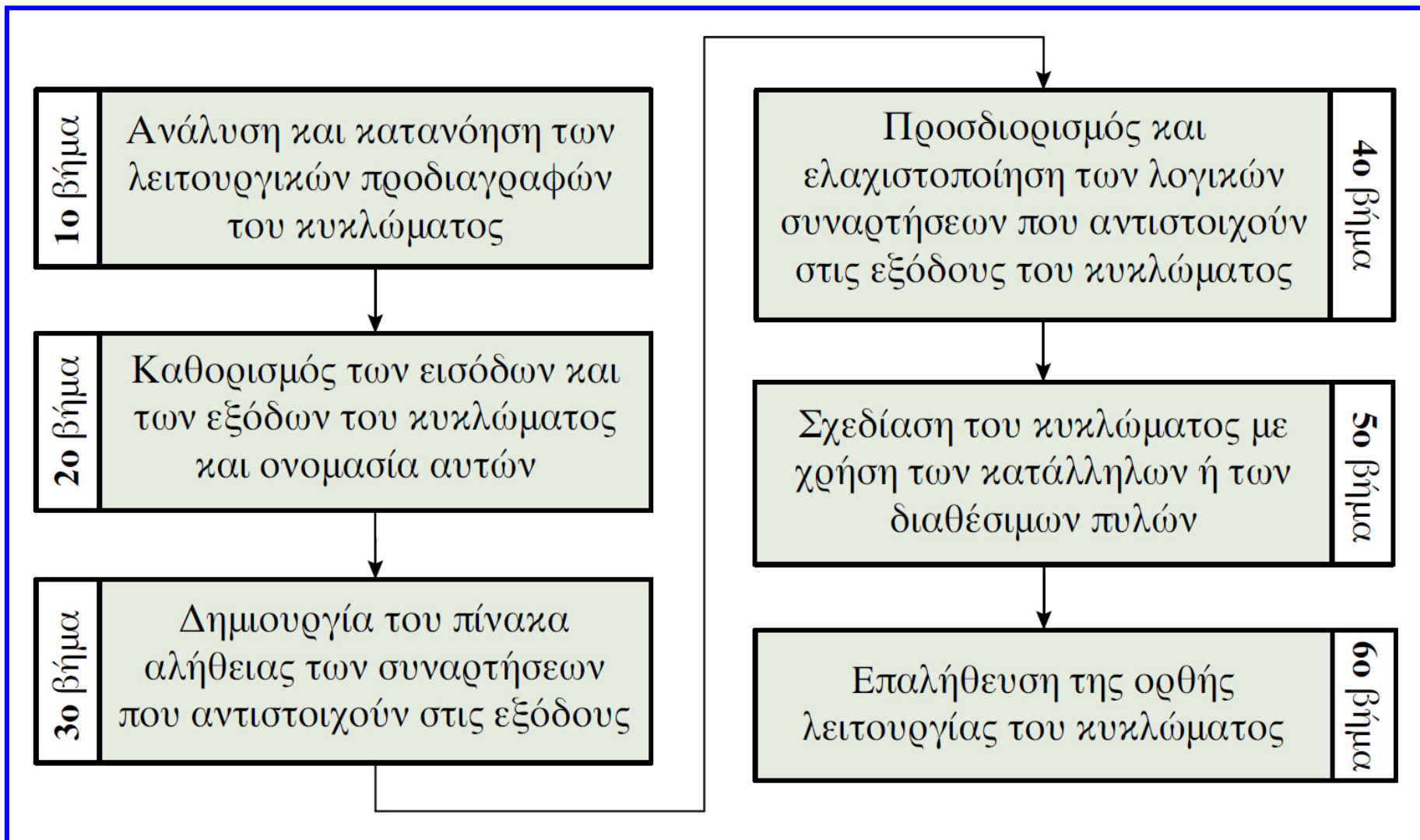

Άσκηση 1

- Μια πινακοθήκη αποτελείται από 3 αίθουσες, οι οποίες για λόγους ασφαλείας είναι εξοπλισμένες με 3 ανιχνευτές κίνησης, αντίστοιχα. Κάθε νύχτα, στην πινακοθήκη υπάρχει ένας φύλακας που κινείται συνεχώς από αίθουσα σε αίθουσα.
- Θα συνθέσουμε συνδυαστικό κύκλωμα που θα δέχεται ως εισόδους τις εξόδους των 3 ανιχνευτών και θα ενεργοποιεί το συναγερμό, στις περιπτώσεις που ανιχνεύεται κίνηση σε περισσότερες από μία αίθουσες (δηλαδή όταν υπάρχει εισβολέας).
- Το συνδυαστικό κύκλωμα θα ενεργοποιεί επίσης μία φωτεινή ένδειξη στις εγκαταστάσεις της εταιρείας φύλαξης, όταν υπάρχει υποψία εισβολής στην τρίτη αίθουσα (στην οποία εκτίθεται πίνακας μεγάλης αξίας), ώστε να σπεύσει στην πινακοθήκη ενισχυτικό προσωπικό ασφαλείας.

Άσκηση 1

- **Ανάλυση προδιαγραφών:** οι είσοδοι του κυκλώματος θα πρέπει να είναι 3 (x, y, z), με καθεμία από αυτές να αντιστοιχεί στην έξοδο ενός από τους αισθητήρες κίνησης.
- Θεωρούμε ότι όταν ένας από τους αισθητήρες ανιχνεύει κίνηση, η αντίστοιχη είσοδος του κυκλώματος λαμβάνει λογική τιμή 1, διαφορετικά λαμβάνει τιμή 0. Οι έξοδοι του κυκλώματος θα πρέπει να είναι δύο: η A θα ενεργοποιεί το συναγερμό της πινακοθήκης και η B θα ενεργοποιεί τη φωτεινή ένδειξη στο υποκατάστημα της εταιρείας φύλαξης.
- Θεωρούμε, επίσης, ότι οι έξοδοι A και B λαμβάνουν λογική τιμή 1, όταν ικανοποιούνται οι συνθήκες που ενεργοποιούν το συναγερμό και τη φωτεινή ένδειξη, αντίστοιχα, διαφορετικά λαμβάνουν λογική τιμή 0.

Άσκηση 1

Πίνακας αλήθειας των συναρτήσεων $A(x,y,z)$ και $B(x,y,z)$

x	y	z	A	B	Παρατηρήσεις
0	0	0	×	×	Αδιάφορη συνθήκη, αφού ο φύλακας κινείται συνεχώς από αίθουσα σε αίθουσα
0	0	1	0	0	
0	1	0	0	0	
0	1	1	1	1	Εισβολέας στη 2η ή στην 3η αίθουσα
1	0	0	0	0	
1	0	1	1	1	Εισβολέας στην 1η ή στην 3η αίθουσα
1	1	0	1	0	Εισβολέας στην 1η ή στη 2η αίθουσα
1	1	1	1	1	Εισβολείς σε δύο αίθουσες

Ο συνδυασμός τιμών των εισόδων που αντιστοιχεί σε ανυπαρξία κίνησης σε όλες τις αίθουσες ($x = y = z = 0$) συνιστά **αδιάφορη λογική συνθήκη**, αφού δεν μπορεί να συμβεί (υπάρχει πάντα ο φύλακας).

Άσκηση 1

Εξαγωγή αλγεβρικών εκφράσεων των συναρτήσεων: εντοπίζουμε στον πίνακα αλήθειας τους συνδυασμούς τιμών των μεταβλητών για τους οποίους κάθε συνάρτηση λαμβάνει τιμή 1:

$$A(x,y,z) = x'yz + xy'z + xyz' + xyz$$

$$B(x,y,z) = x'yz + xy'z + xyz$$

Αξιοποιώντας τους συνδυασμούς τιμών των μεταβλητών για τους οποίους κάθε συνάρτηση λαμβάνει τιμή 0 και το θεώρημα De Morgan, μπορούμε εύκολα να εκφράσουμε τις συναρτήσεις αυτές σε κανονική μορφή γινομένου μεγίστων όρων:

$$A(x,y,z) = (x'y'z + x'yz' + xy'z')' = (x + y + z')(x + y' + z)(x' + y + z)$$

$$B(x,y,z) = (x'y'z + x'yz' + xy'z' + xyz')' = (x + y + z')(x + y' + z)(x' + y + z)(x' + y' + z)$$

Άσκηση 1

Ελαχιστοποίηση αλγεβρικών εκφράσεων των συναρτήσεων

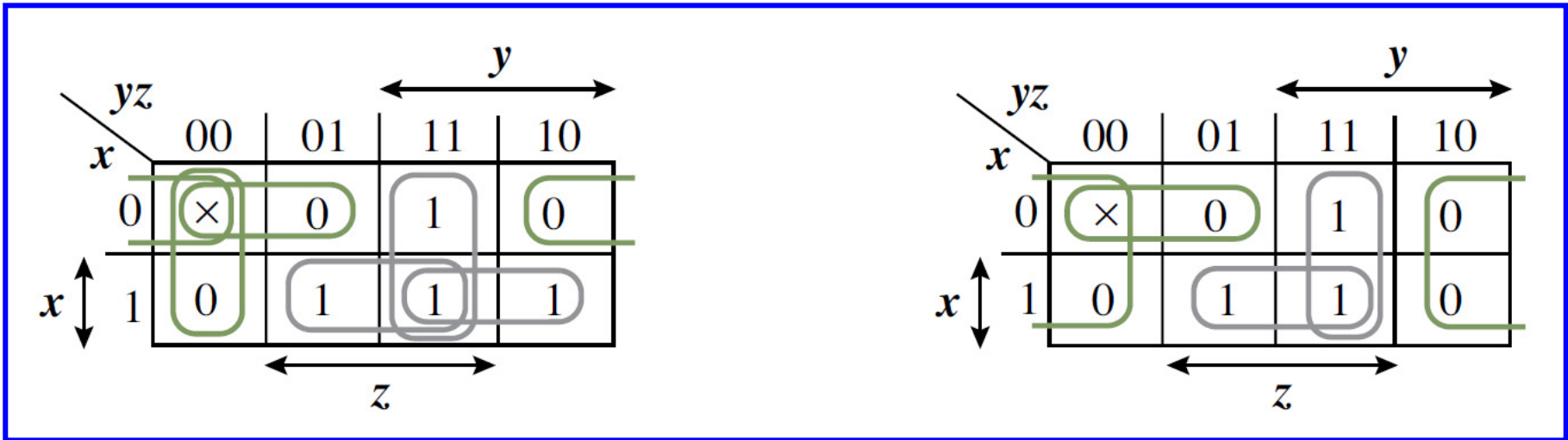

$$A(x,y,z) = xy + xz + yz$$

$$B(x,y,z) = xz + yz$$

$$A(x,y,z) = (x'y' + x'z' + y'z')' = (x + y)(x + z)(y + z)$$

$$B(x,y,z) = (x'y' + z')' = (x + y)z$$

Άσκηση 1

Υλοποίηση κυκλώματος (2 επίπεδα πυλών AND-OR και OR-AND)

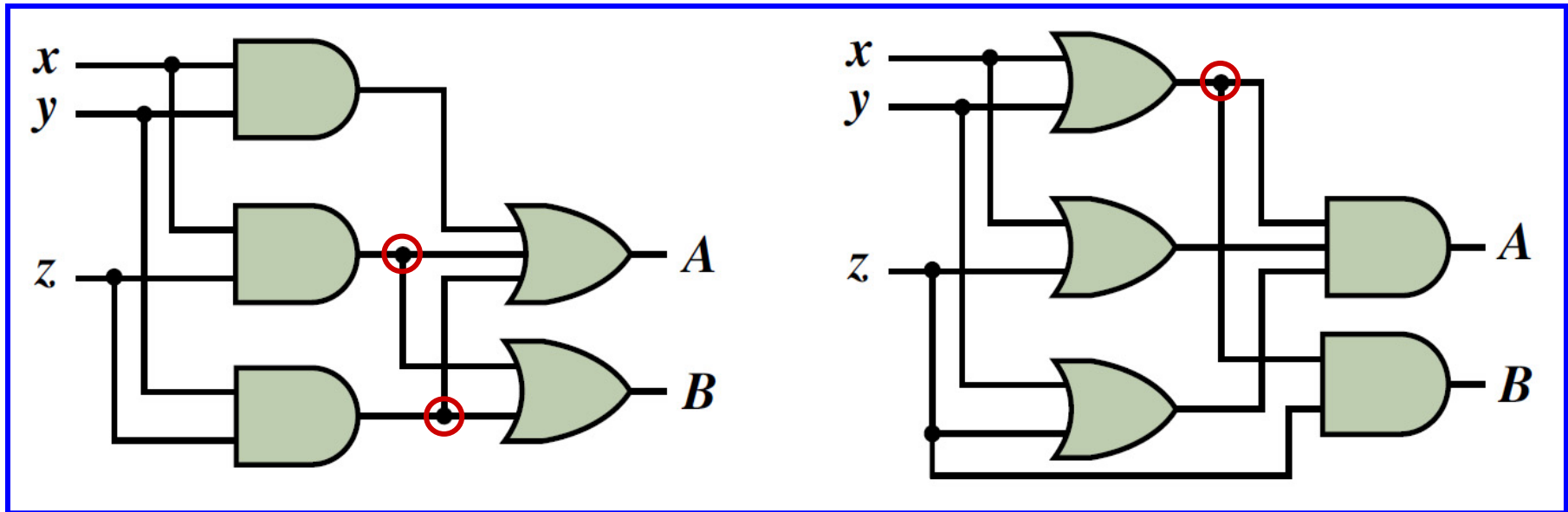

Οι λογικές συναρτήσεις περιλαμβάνουν κοινούς όρους (λογικά γινόμενα). Οι κοινοί όροι υλοποιούνται μία φορά και επαναχρησιμοποιούνται για την παραγωγή των εξόδων, στις αλγεβρικές εκφράσεις των οποίων συμμετέχουν.

Άσκηση 1

Εφαρμογή του θεωρήματος διπλής άρνησης και στη συνέχεια του θεωρήματος De Morgan στη μορφή αθροίσματος γινομένων:

$$A(x,y,z) = [(xy)'(xz)'(yz)']'$$

$$B(x,y,z) = [(xz)'(yz)']'$$

Υλοποίηση κυκλώματος με πύλες NAND

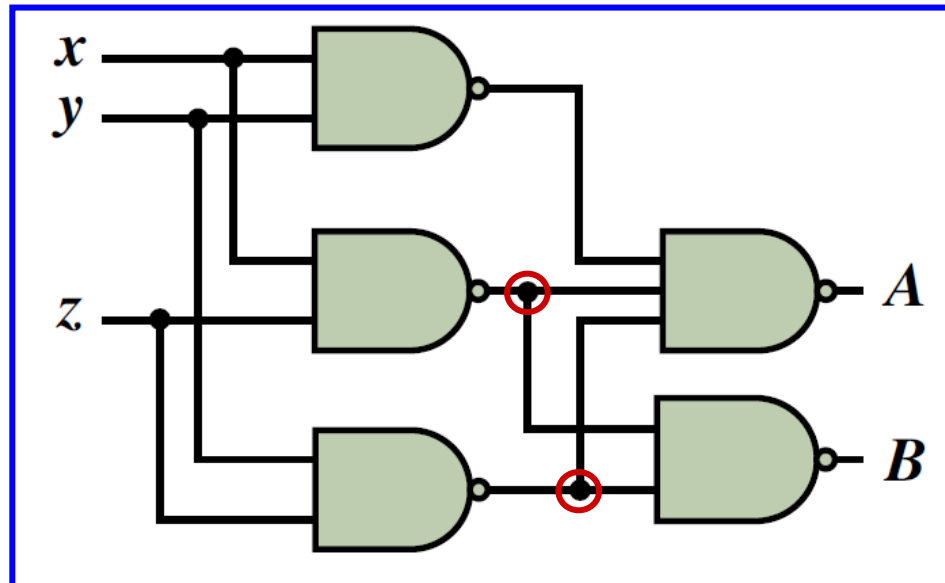

Άσκηση 1

Εφαρμογή του θεωρήματος διπλής άρνησης και στη συνέχεια του θεωρήματος De Morgan στη μορφή γινομένου αθροισμάτων:

$$A(x,y,z) = [(x + y)' + (x + z)' + (y + z)']'$$

$$B(x,y,z) = [(x + y)' + z']'$$

Υλοποίηση
κυκλώματος
με πύλες NOR

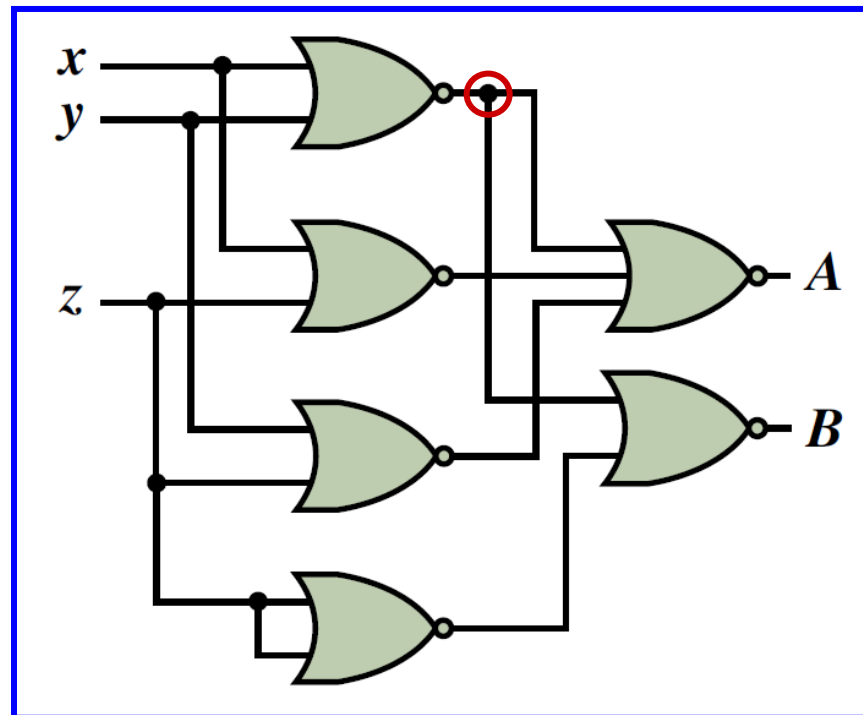

Άσκηση 1

Εάν στην ελαχιστοποιημένη μορφή αθροίσματος γινομένων των συναρτήσεων εξόδου χρησιμοποιήσουμε τη **μέθοδο της παραγοντοποίησης (αξίωμα επιμεριστικότητας)**, μπορούμε να εξάγουμε ισοδύναμες λογικές συναρτήσεις:

$$A(x,y,z) = (x + y)z + xy \quad \text{και} \quad B(x,y,z) = (x + y)z$$

οι οποίες υλοποιούνται από ένα κύκλωμα **τριών επιπέδων πυλών** που αποτελείται από μόνο 4 πύλες με δύο εισόδους η καθεμία.

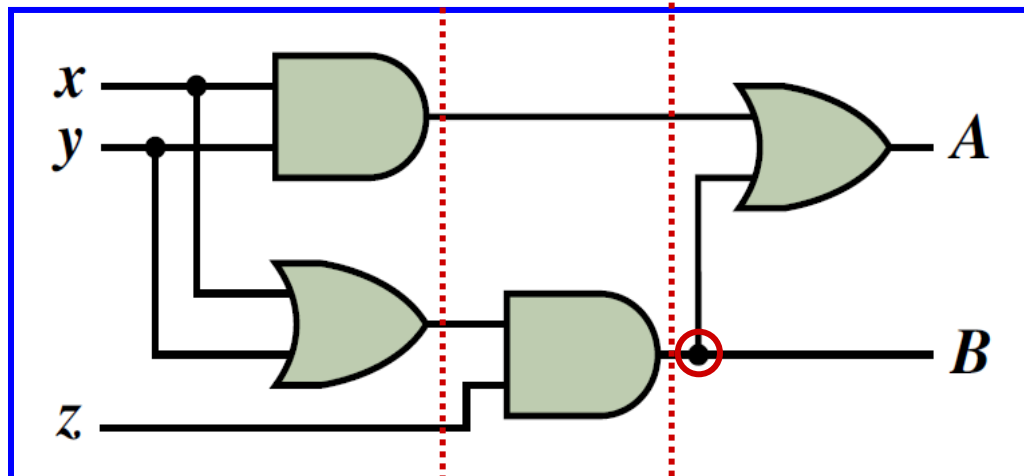

Άσκηση 2

Εάν έχετε στη διάθεσή σας μόνο λογικές πύλες NAND, να συνθέσετε συνδυαστικό κύκλωμα για την εξαγωγή δυαδικών αριθμών τριών ψηφίων που αντιστοιχούν στην απόλυτη τιμή ακέραιων αριθμών με τέσσερα δυαδικά ψηφία, οι οποίοι παριστάνονται με μορφή προσημασμένου συμπληρώματος ως προς 2. Το κύκλωμα που θα συνθέσετε θα πρέπει να περιλαμβάνει, εκτός των άλλων, δυνατότητα ανίχνευσης υπερχείλισης, δηλαδή της κατάστασης κατά την οποία το πλήθος των ψηφίων που εξάγονται δεν επαρκεί για την παράσταση της απόλυτης τιμής.

Άσκηση 2

Με τέσσερα δυαδικά ψηφία είναι δυνατή η παράσταση προσημασμένων αριθμών από -8 έως $+7$. Οι είσοδοι του κυκλώματος θα πρέπει να είναι τέσσερις (έστω A_0, A_1, A_2, A_3 , με την είσοδο A_0 να αντιστοιχεί στο λιγότερο σημαντικό ψηφίο των αριθμών), δηλαδή όσα και τα ψηφία των προσημασμένων δυαδικών αριθμών. Το ζητούμενο κύκλωμα θα πρέπει να παράγει δυαδικούς αριθμούς τριών ψηφίων που αντιστοιχούν στην απόλυτη τιμή των αριθμών που λαμβάνει στην είσοδό του. Λόγω του ότι η απόλυτη τιμή του -8 , δηλαδή ο αριθμός 8 , δεν μπορεί να παρασταθεί με τρία δυαδικά ψηφία, ο συνδυασμός τιμών των εισόδων $A_3A_2A_1A_0 = 1000$ αποτελεί αδιάφορη λογική συνθήκη και ο ελαχιστόρος που αντιστοιχεί σε αυτόν, είναι αδιάφορος όρος.

Άσκηση 2

Για την παράσταση της απόλυτης τιμής των αριθμών εισόδου παρέχονται τρία ψηφία, τα οποία αντιστοιχούν σε τρεις εξόδους (έστω S_0, S_1, S_2 , με την είσοδο S_0 να αντιστοιχεί στο λιγότερο σημαντικό ψηφίο). Με βάση τα παραπάνω, μπορείτε να δημιουργήσετε τον πίνακα αλήθειας των λογικών συναρτήσεων που αντιστοιχούν στις εξόδους S_0, S_1 και S_2 . Παρατηρώντας τον πίνακα αλήθειας, όσον αφορά την έξοδο S_0 , προκύπτει εύκολα ότι $S_0 = A_0$ (εάν επιλέξετε για τον αδιάφορο όρο της συνάρτησης τη λογική τιμή 0).

Άσκηση 2

Δεκαδικός αριθμός	A_3	A_2	A_1	A_0	S_2	S_1	S_0	Απόλυτη τιμή σε δεκαδική μορφή
0	0	0	0	0	0	0	0	0
+1	0	0	0	1	0	0	1	1
+2	0	0	1	0	0	1	0	2
+3	0	0	1	1	0	1	1	3
+4	0	1	0	0	1	0	0	4
+5	0	1	0	1	1	0	1	5
+6	0	1	1	0	1	1	0	6
+7	0	1	1	1	1	1	1	7
-8	1	0	0	0	×	×	×	8
-7	1	0	0	1	1	1	1	7
-6	1	0	1	0	1	1	0	6
-5	1	0	1	1	1	0	1	5
-4	1	1	0	0	1	0	0	4
-3	1	1	0	1	0	1	1	3
-2	1	1	1	0	0	1	0	2
-1	1	1	1	1	0	0	1	1

Άσκηση 2

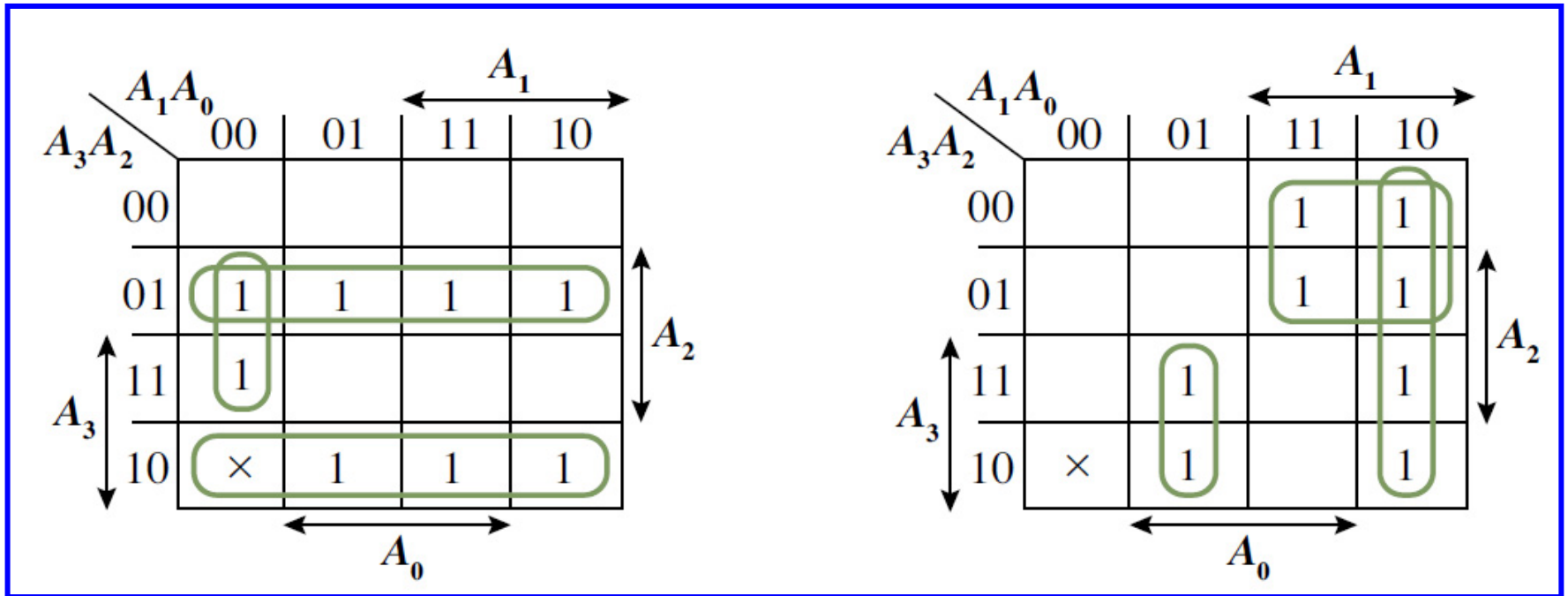

$$S_2 = A'_3 A_2 + A_3 A'_2 + A_2 A'_1 A'_0 = [(A'_3 A_2 + A_3 A'_2 + A_2 A'_1 A'_0)'] = [(A'_3 A_2)' (A_3 A'_2)' (A_2 A'_1 A'_0)']'$$

$$S_1 = A'_3 A_1 + A_1 A'_0 + A_3 A'_1 A'_0 = [(A'_3 A_1 + A_1 A'_0 + A_3 A'_1 A'_0)'] = [(A'_3 A_1)' (A_1 A'_0)' (A_3 A'_1 A'_0)']'$$

Άσκηση 2

Το κύκλωμα πρέπει να ανιχνεύει την υπερχείλιση, δηλαδή την κατάσταση όπου το πλήθος των ψηφίων που εξάγονται δεν επαρκεί για την παράσταση της απόλυτης τιμής. Αυτό συμβαίνει για εισόδους $A_3A_2A_1A_0 = 1000$, συνεπώς η συνάρτηση που ανιχνεύει την υπερχείλιση είναι:

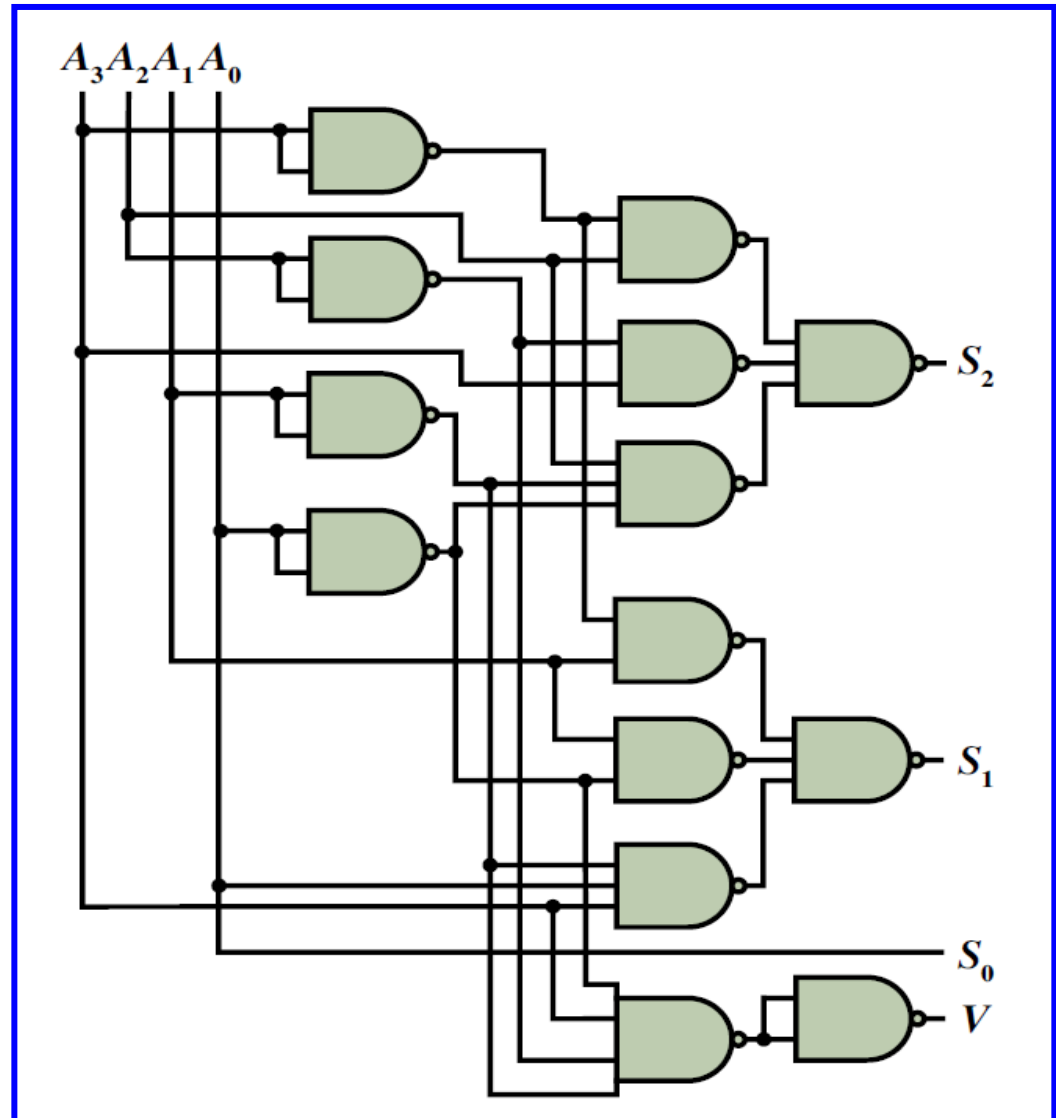
$$V = A_3 A'_2 A'_1 A'_0.$$

Άσκηση 3

Η διακίνηση μηνυμάτων μεταξύ των τεσσάρων υπολογιστών που συμμετέχουν στο δίκτυο ενός γραφείου διενεργείται μέσω ενός δρομολογητή (router). Σύμφωνα με τη λειτουργία του δρομολογητή αυτού, όταν τουλάχιστον δύο υπολογιστές μεταδίδουν μηνύματα, συμβαίνει σύγκρουση που δημιουργεί την ανάγκη επαναμετάδοσής τους. Να συνθέσετε το συνδυαστικό κύκλωμα ανίχνευσης σύγκρουσης του δρομολογητή, με δύο επίπεδα πυλών AND και OR, επιδιώκοντας το μικρότερο κόστος υλοποίησης.

Άσκηση 3

Το συνδυαστικό κύκλωμα θα πρέπει να έχει τέσσερις εισόδους (x, y, z, w), καθεμία από τις οποίες αντιστοιχεί σε έναν από τους υπολογιστές του γραφείου. Θεωρήστε, λοιπόν, ότι κάθε είσοδος λαμβάνει λογική τιμή 1 σε περίπτωση μετάδοσης μηνύματος από τον αντίστοιχο υπολογιστή, διαφορετικά λαμβάνει τιμή 0. Όταν συμβαίνει σύγκρουση, όταν, δηλαδή, δύο ή περισσότεροι υπολογιστές μεταδίδουν μηνύματα (που σημαίνει ότι δύο ή περισσότερες εισοδοί έχουν τιμή 1), θα πρέπει να ενεργοποιείται (λαμβάνοντας λογική τιμή 1) η έξοδος C του κυκλώματος ανίχνευσης σύγκρουσης. Με βάση τα παραπάνω, μπορείτε να δημιουργήσετε τον πίνακα αλήθειας της λογικής συνάρτησης C και τον αντίστοιχο χάρτη Karnaugh.

Άσκηση 3

<i>x</i>	<i>y</i>	<i>z</i>	<i>w</i>	<i>C</i>
0	0	0	0	0
0	0	0	1	0
0	0	1	0	0
0	0	1	1	1
0	1	0	0	0
0	1	0	1	1
0	1	1	0	1
0	1	1	1	1
1	0	0	0	0
1	0	0	1	1
1	0	1	0	1
1	0	1	1	1
1	1	0	0	1
1	1	0	1	1
1	1	1	0	1
1	1	1	1	1

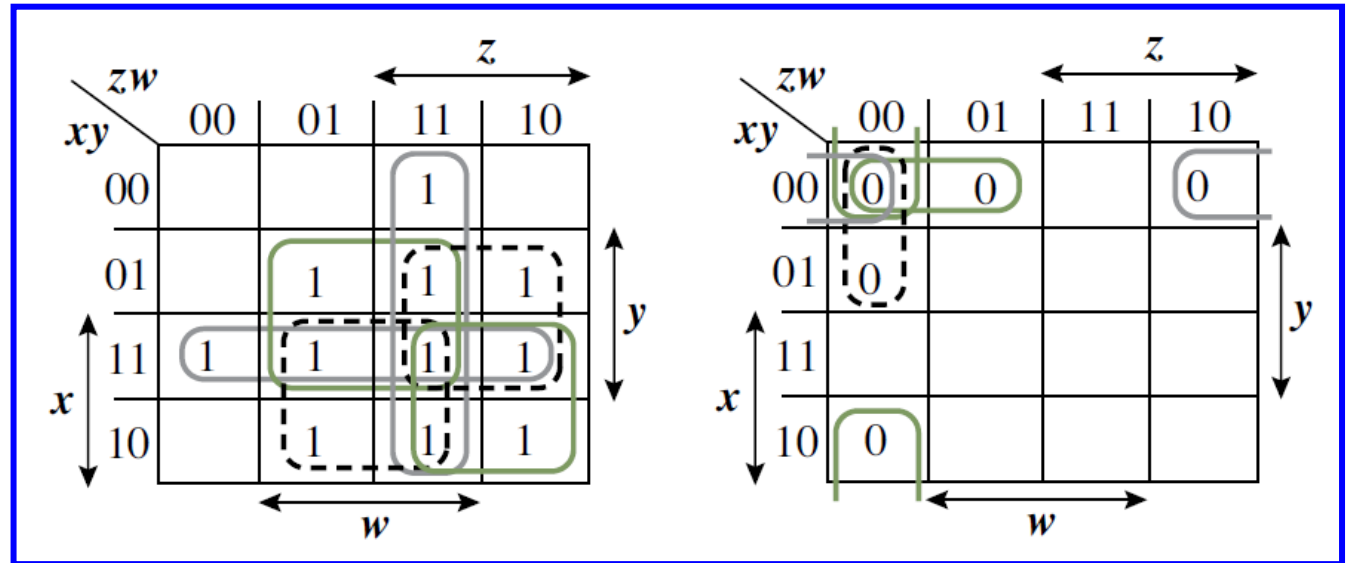

$$C(x,y,z,w) = xy + xz + xw + yz + yw + zw$$

$$C(x,y,z,w) = (x'y'z' + x'y'w' + x'z'w' + y'z'w')'$$

$$= (x + y + z)(x + y + w)(x + z + w)(y + z + w)$$

Άσκηση 3

Οι δύο ελαχιστοποιημένες μορφές της συνάρτησης υλοποιούνται εύκολα με δύο επίπεδα πυλών AND και OR. Ωστόσο, θα πρέπει προηγουμένως να διερευνήσετε ποια από τις δύο μορφές οδηγεί σε μικρότερο κόστος υλοποίησης. Όπως έχει συχνά προαναφερθεί, το κόστος μιας υλοποίησης είναι το άθροισμα του αριθμού των πυλών που περιλαμβάνονται στο κύκλωμα και του πλήθους των εισόδων των πυλών αυτών. Για την υλοποίηση της μορφής αθροίσματος γινομένων απαιτούνται έξι πύλες AND δύο εισόδων και μία πύλη OR έξι εισόδων, γεγονός που οδηγεί σε κόστος 25. Για την υλοποίηση της μορφής γινομένου αθροισμάτων απαιτούνται τέσσερις πύλες OR τριών εισόδων και μία πύλη AND τεσσάρων εισόδων, γεγονός που οδηγεί σε κόστος 21. Επομένως, αφού ζητείται η επιδίωξη του μικρότερου κόστους υλοποίησης, θα πρέπει να επιλέξετε το συνδυαστικό κύκλωμα που υλοποιεί την ελαχιστοποιημένη συνάρτηση μορφής γινομένου αθροισμάτων.

Άσκηση 3

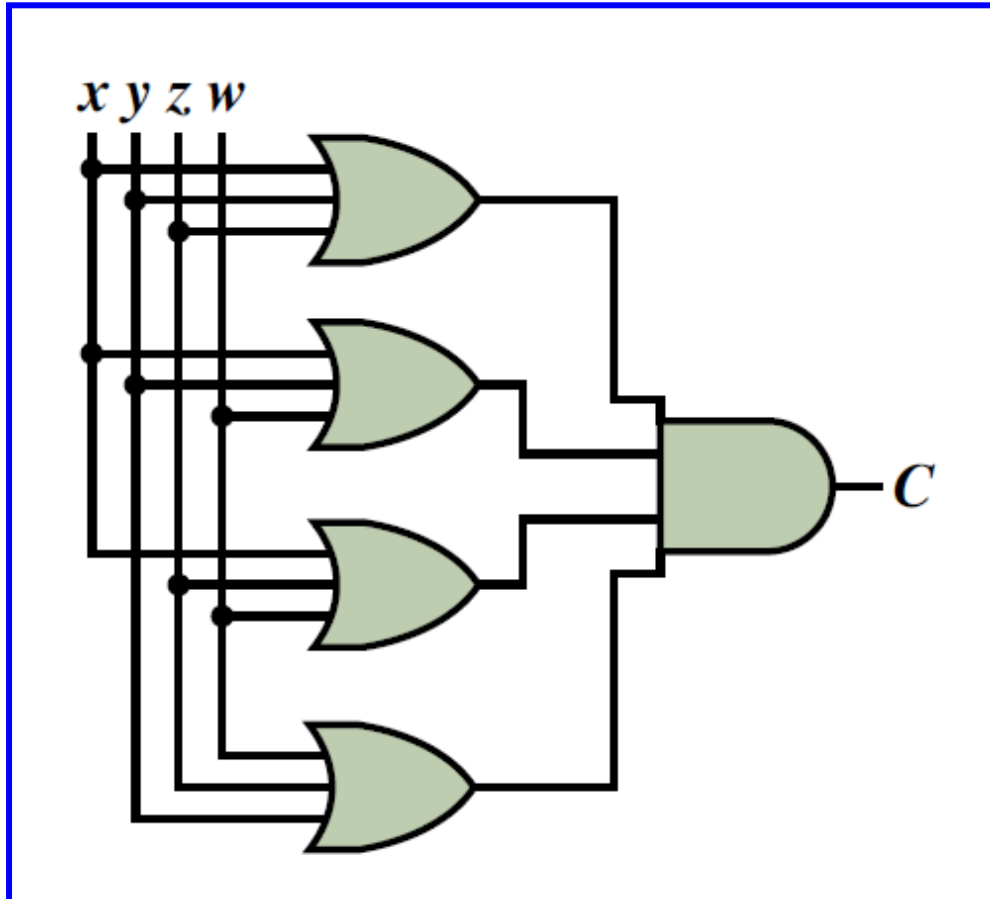

Άσκηση 4

Το πληκτρολόγιο μιας σταθερής τηλεφωνικής συσκευής που απεικονίζεται στο παρακάτω σχήμα, περιλαμβάνει 12 πλήκτρα και παρέχει 7 εξόδους, μία για κάθε γραμμή και μία για κάθε στήλη πλήκτρων.

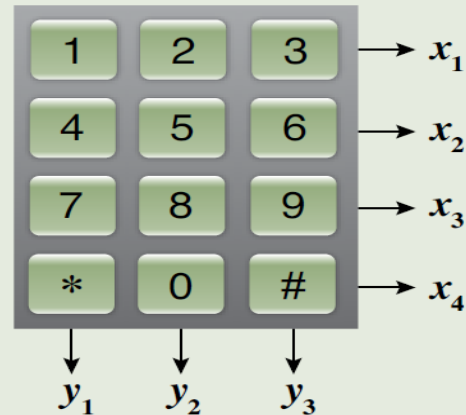

Με το πάτημα ενός πλήκτρου, οι έξοδοι που αντιστοιχούν στη γραμμή και τη στήλη στην οποία αυτό ανήκει, λαμβάνουν λογική τιμή 1. Να σχεδιάσετε συνδυαστικό κύκλωμα το οποίο να μετατρέπει τις εξόδους του πληκτρολογίου στο δυαδικό αριθμό που αντιστοιχεί στο αριθμητικό πλήκτρο που πατιέται κάθε φορά ή σε προκαθορισμένους δυαδικούς αριθμούς για τις περιπτώσεις όπου πατιέται το πλήκτρο του αστερίσκου ή το πλήκτρο της δίσησης. Θεωρήστε ότι δεν είναι δυνατό το ταυτόχρονο πάτημα δύο ή περισσότερων πλήκτρων. Χρησιμοποιήστε δύο επίπεδα πυλών διάταξης AND-OR.

Άσκηση 4

Το ζητούμενο συνδυαστικό κύκλωμα θα πρέπει να λαμβάνει 7 εισόδους από το πληκτρολόγιο και να εξάγει ένα δυαδικό αριθμό για κάθε πλήκτρο που πατιέται από το χρήστη του πληκτρολογίου. Αφού τα πλήκτρα είναι δώδεκα (δηλαδή περισσότερα από οκτώ και λιγότερα από δεκαέξι), θα πρέπει το συνδυαστικό κύκλωμα να έχει τέσσερις εξόδους, όπως παρουσιάζεται στο παρακάτω συνοπτικό διάγραμμα. Μετά τον καθορισμό των εισόδων και των εξόδων του ζητούμενου κυκλώματος, με βάση τη διαδικασία σύνθεσης συνδυαστικών κυκλωμάτων, δημιουργούμε τον πίνακα αλήθειας των συναρτήσεων που αντιστοιχούν στις τέσσερις εξόδους του κυκλώματος.

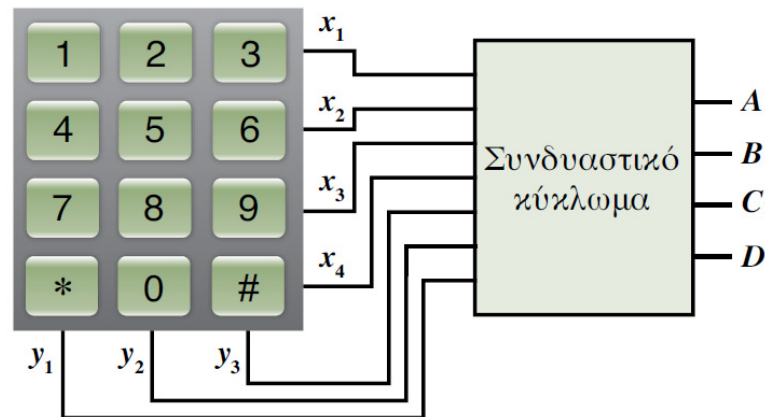

Άσκηση 4

Ωστόσο, επειδή το κύκλωμα διαθέτει επτά εισόδους και οι πίνακες αλήθειας των συναρτήσεων αυτών περιλαμβάνουν 128 (δηλαδή 2^7) γραμμές, με τις περισσότερες από αυτές να αντιστοιχούν στο ταυτόχρονο πάτημα περισσότερων του ενός πλήκτρων (ενδεχόμενο που δεν είναι δυνατό, με βάση τη σχετική θεώρηση της εκφώνησης), είναι προτιμότερο να ακολουθήσουμε διαφορετική πρακτική, ώστε να καταλήξουμε στις λογικές εκφράσεις των εξόδων του κυκλώματος. Μπορούμε, λοιπόν, να δημιουργήσουμε πίνακα, σε κάθε γραμμή του οποίου περιλαμβάνονται οι εισοδοί του κυκλώματος που ενεργοποιούνται (δηλαδή που λαμβάνουν τιμή 1) για το πάτημα ενός πλήκτρου και ο αντίστοιχος δυαδικός αριθμός εξόδου. Στα πλήκτρα του αστερίσκου και της δέησης αντιστοιχίζουμε 2 δυαδικούς αριθμούς μεγαλύτερους του 9 (οι αριθμοί 1010 και 1011 αφορούν αστερίσκο και δέηση, αντίστοιχα).

Άσκηση 4

Πλήκτρο	Είσοδοι		A	B	C	D
0	x_4	y_2	0	0	0	0
1	x_1	y_1	0	0	0	1
2	x_1	y_2	0	0	1	0
3	x_1	y_2	0	0	1	1
4	x_2	y_1	0	1	0	0
5	x_2	y_2	0	1	0	1
6	x_2	y_3	0	1	1	0
7	x_3	y_1	0	1	1	1
8	x_3	y_2	1	0	0	0
9	x_3	y_3	1	0	0	1
*	x_4	y_1	1	0	1	0
#	x_4	y_3	1	0	1	1

$$A = x_3y_2 + x_3y_3 + x_4y_1 + x_4y_3$$

$$B = x_2y_1 + x_2y_2 + x_2y_3 + x_3y_1$$

$$C = x_1y_2 + x_1y_3 + x_2y_3 + x_3y_1 + x_4y_1 + x_4y_3$$

$$D = x_1y_1 + x_1y_3 + x_2y_2 + x_3y_1 + x_3y_3 + x_4y_3$$

Άσκηση 4

Στις συναρτήσεις των εξόδων του κυκλώματος υπάρχουν αρκετοί κοινοί όροι (λογικά γινόμενα), οι οποίοι υλοποιούνται μία φορά και στη συνέχεια επαναχρησιμοποιούνται

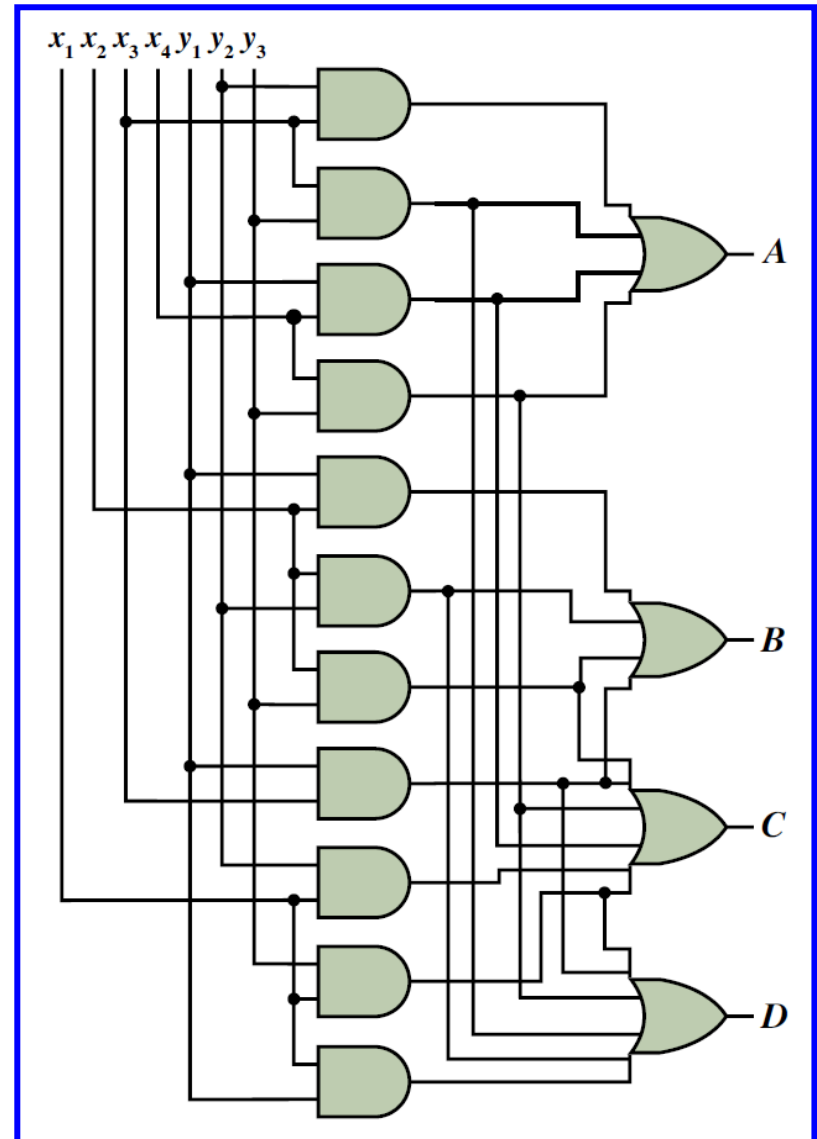

✓ Ανάλυση συνδυαστικών κυκλωμάτων

Ανάλυση συνδυαστικών κυκλωμάτων

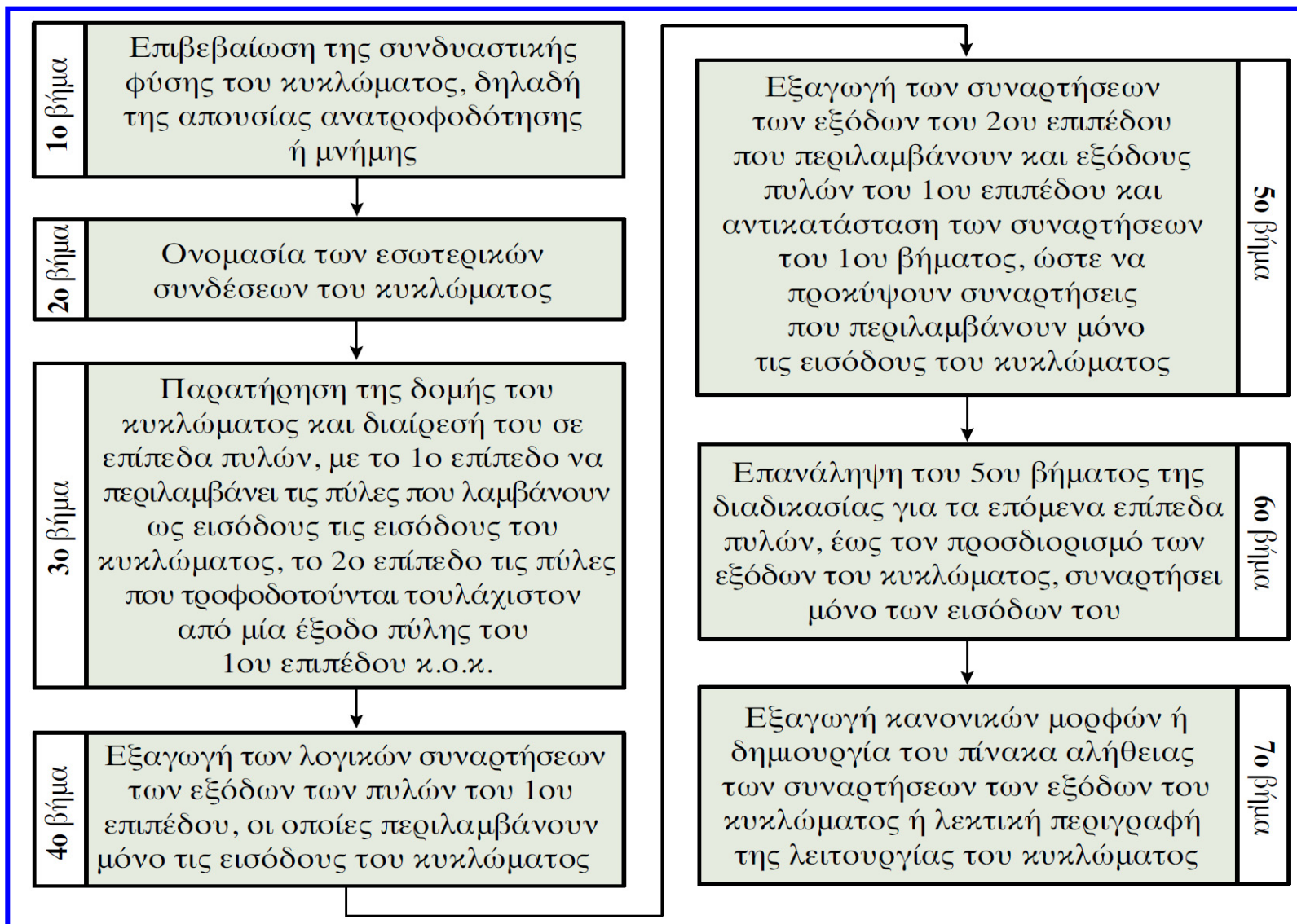

Άσκηση 5

Ανάλυση συνδυαστικού κυκλώματος που λαμβάνει και παράγει τριψήφιους μη προσημασμένους αριθμούς

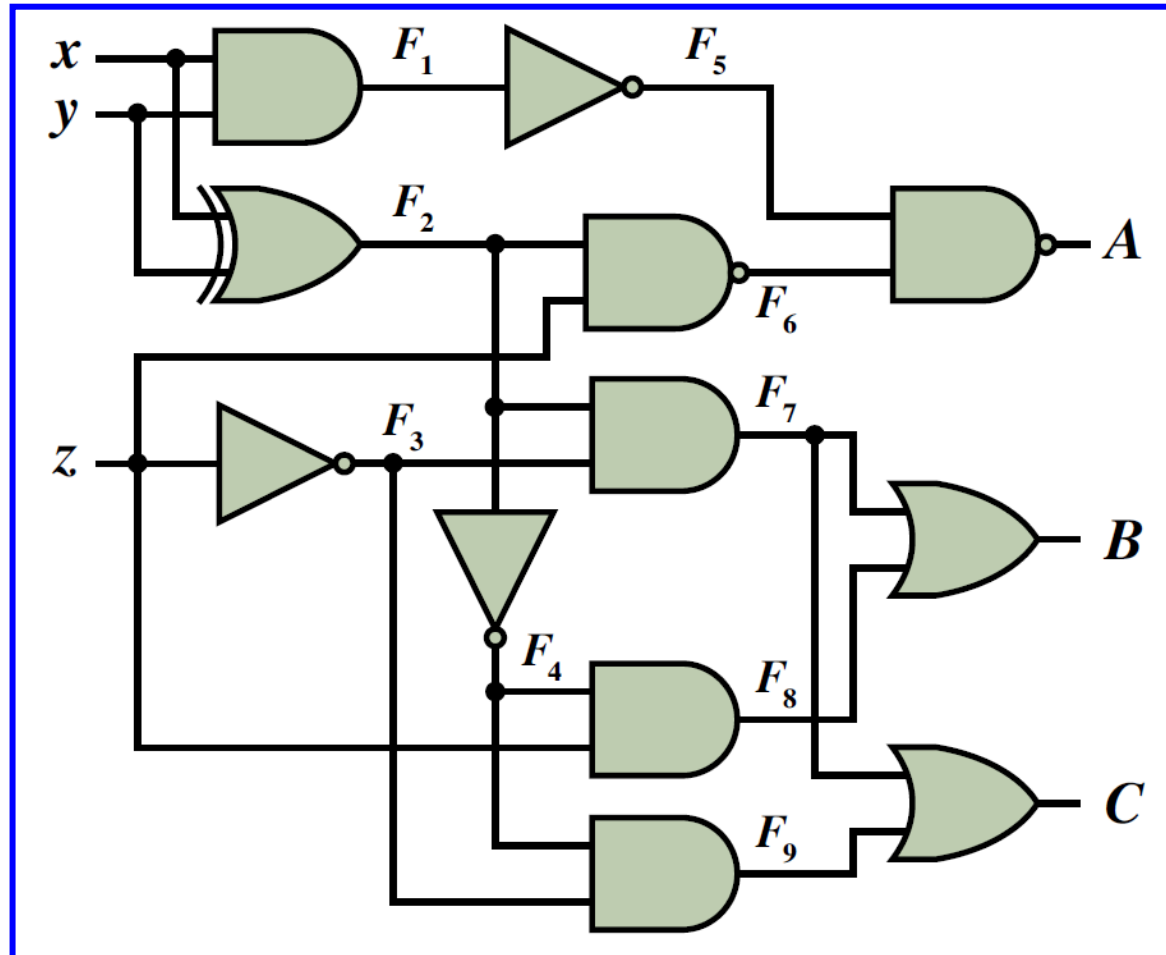

Άσκηση 5

Επίπεδα πυλών	Λογικές συναρτήσεις
1ο επίπεδο	$F_1 = xy, F_2 = x \oplus y, F_3 = z'$
2ο επίπεδο	$F_4 = F_2' = (x \oplus y)', F_5 = F_1' = (xy)',$ $F_6 = (zF_2)' = z' + F_2' = z' + (x \oplus y)', F_7 = F_2F_3 = (x \oplus y)z'$
3ο επίπεδο	$F_8 = zF_4 = z(x \oplus y)', F_9 = F_3F_4 = z'(x \oplus y)',$ $A = (F_5F_6)' = F_5' + F_6' = xy + [z' + (x \oplus y)']' = xy + z(x \oplus y)$
4ο επίπεδο	$B = F_7 + F_8 = (x \oplus y)z' + z(x \oplus y)' = x \oplus y \oplus z,$ $C = F_7 + F_9 = (x \oplus y)z' + z'(x \oplus y)'$

Κανονικές μορφές αθροίσματος ελαχίστων όρων των συναρτήσεων εξόδου:

$$A = xy + z(x \oplus y) = xy(z + z') + z(x'y + xy') = xyz + xyz' + x'yz + xy'z$$

$$B = x \oplus y \oplus z = (x'y + xy')z' + (xy + x'y')z = x'yz' + xy'z' + xyz + x'y'z$$

$$C = (x \oplus y)z' + z'(x \oplus y)' = (x'y + xy')z' + z'(xy + x'y') = x'yz' + xy'z' + xyz' + x'y'z'$$

Άσκηση 5

Από τις κανονικές μορφές αθροίσματος ελαχιστόρων των συναρτήσεων εξόδου, δημιουργούμε άμεσα τον **πίνακα αλήθειας**:

x	y	z	A	B	C
0	0	0	0	0	1
0	0	1	0	1	0
0	1	0	0	1	1
0	1	1	1	0	0
1	0	0	0	1	1
1	0	1	1	0	0
1	1	0	1	0	1
1	1	1	1	1	0

Άσκηση 5

Λεκτική περιγραφή της λειτουργίας του κυκλώματος:

Η λειτουργία του κυκλώματος δεν είναι εύκολο να περιγραφεί λεκτικά από τις αλγεβρικές εκφράσεις των συναρτήσεων εξόδου του κυκλώματος.

Ωστόσο, αφού πρόκειται για κύκλωμα που λαμβάνει και παράγει τριψήφιους μη προσημασμένους αριθμούς, από τον πίνακα αλήθειας διαπιστώνουμε ότι όταν ο δυαδικός αριθμός εισόδου ισούται με 0, 1, 2 ή 3 (σε δεκαδική μορφή), ο δυαδικός αριθμός εξόδου είναι κατά ένα μεγαλύτερος, ενώ όταν ο αριθμός εισόδου ισούται με 4, 5, 6 ή 7, ο αριθμός εξόδου είναι κατά ένα μικρότερος.

Άσκηση 5

Ο πίνακας αλήθειας μπορεί να προκύψει και με σταδιακή εξαγωγή των στηλών που αντιστοιχούν στις εσωτερικές συνδέσεις του κυκλώματος, ώστε από αυτές να προκύψουν οι στήλες του πίνακα που αντιστοιχούν στις εξόδους του κυκλώματος, χρησιμοποιώντας μόνο τους ορισμούς των βασικών λογικών πράξεων:

x	y	z	$F_1 = xy$	$F_2 = x \oplus y$	$F_3 = z'$	$F_4 = F_2'$	$F_5 = F_1'$	$F_6 = (zF_2)'$	$F_7 = F_2F_3$	$F_8 = zF_4$	$F_9 = F_3F_4$	$A = (F_5F_6)'$	$B = F_7 + F_8$	$C = F_7 + F_9$
0	0	0	0	0	1	1	1	1	0	0	1	0	0	1
0	0	1	0	0	0	1	1	1	0	1	0	0	1	0
0	1	0	0	1	1	0	1	1	1	0	0	0	1	1
0	1	1	0	1	0	0	1	0	0	0	0	1	0	0
1	0	0	0	1	1	0	1	1	1	0	0	0	1	1
1	0	1	0	1	0	0	1	0	0	0	0	1	0	0
1	1	0	1	0	1	1	0	1	0	0	1	1	0	1
1	1	1	1	0	0	1	0	1	0	1	0	1	1	0

Άσκηση 6

Να αναλύσετε τα κυκλώματα που παρουσιάζονται στο παρακάτω σχήμα και να διερευνήσετε εάν αυτά είναι λειτουργικά ισοδύναμα.

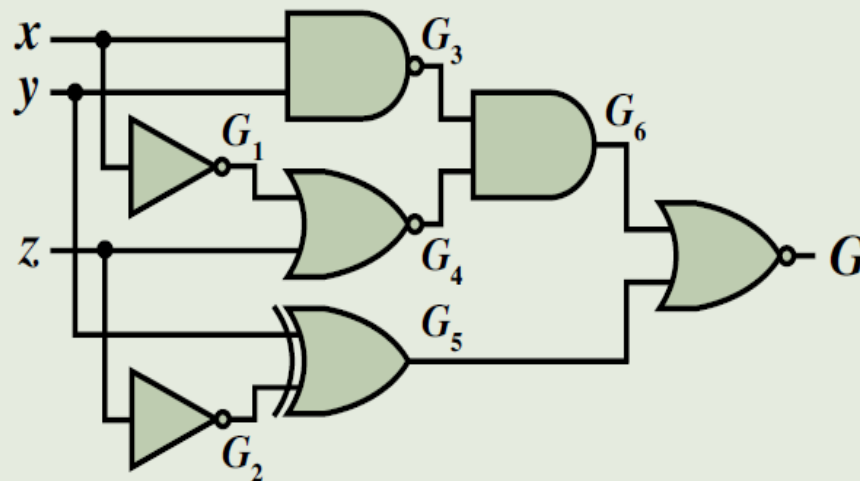
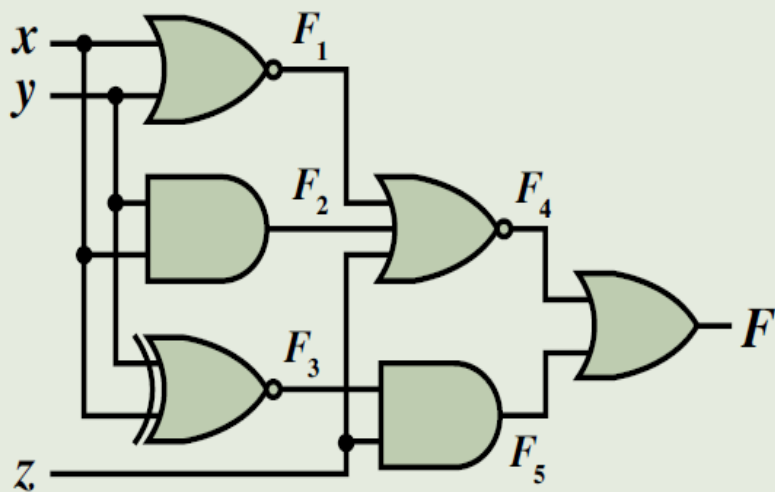

Άσκηση 6

Αρχικά ονομάζουμε τις εσωτερικές συνδέσεις των δύο κυκλωμάτων. Παρατηρώντας τη δομή των κυκλωμάτων αυτών, μπορούμε να διαπιστώσουμε ότι το πρώτο κύκλωμα αποτελείται από 3 επίπεδα πυλών, ενώ το δεύτερο από 4 επίπεδα πυλών. Ξεκινώντας από το πρώτο επίπεδο πυλών, εξάγουμε τις λογικές συναρτήσεις εξόδου των πυλών, μέχρι να παραχθούν οι επιθυμητές συναρτήσεις των εξόδων του κυκλώματος.

Άσκηση 6

Επίπεδα πυλών	Λογικές συναρτήσεις	
	Κύκλωμα Σχήματος 4.7(α)	Κύκλωμα Σχήματος 4.7(β)
1ο επίπεδο	$F_1 = (x + y)', F_2 = xy, F_3 = (x \oplus y)'$	$G_1 = x', G_2 = z'$
2ο επίπεδο	$F_4 = (F_1 + F_2 + z)' = [(x + y)' + xy + z]' = (x + y)(x' + y')z' = (xy' + x'y)z'$ $= (x \oplus y)z', F_5 = zF_3 = z(x \oplus y)'$	$G_3 = (xy)' = x' + y',$ $G_4 = (G_1 + z)' = (x' + z)' = xz',$ $G_5 = y \oplus G_2 = y \oplus z'$
3ο επίπεδο	$F = F_4 + F_5 = (x \oplus y)z' + z(x \oplus y)'$ $= x \oplus y \oplus z$	$G_6 = G_3G_4 = (x' + y')xz' = xy'z'$
4ο επίπεδο	---	$G = (G_5 + G_6)' = [(y \oplus z') + xy'z']'$ $= (yz + y'z' + xy'z')'$ $= [yz + y'z'(1 + x)]' = (yz + y'z')'$ $= [(y \oplus z)']' = y \oplus z$

Άσκηση 6

Από τις αλγεβρικές εκφράσεις των συναρτήσεων των εξόδων F και G , διαπιστώνεται ότι το πρώτο κύκλωμα είναι ισοδύναμο με μία πύλη XOR 3 εισόδων ενώ το δεύτερο κύκλωμα είναι ισοδύναμο με μία πύλη XOR 2 εισόδων. Μολονότι, θα πρέπει για να διαπιστωθεί ότι δύο κυκλώματα είναι λειτουργικά ισοδύναμα, να συγκρίνονται οι πίνακες αλήθειας ή οι κανονικές μορφές των συναρτήσεων που υλοποιούν, είναι προφανές, με βάση την προαναφερθείσα διαπίστωση, ότι τα δύο κυκλώματα δεν είναι ισοδύναμα.

Άσκηση 7

Στη συνεδρίαση της κεντρικής επιτροπής ενός πολιτικού κόμματος, τίθενται σε ψηφοφορία τέσσερις προτάσεις x , y , z και w . Σε κάθε μέλος της επιτροπής διατίθενται ισάριθμοι διακόπτες δύο θέσεων, δηλαδή ένας διακόπτης για κάθε πρόταση. Η πρώτη θέση του διακόπτη μιας πρότασης αντιστοιχεί στην υπερψήφισή της, η οποία εκφράζεται με λογική τιμή 1 της μεταβλητής που αντιστοιχεί στην πρόταση, ενώ η δεύτερη θέση αντιστοιχεί στην καταψήφισή της, η οποία εκφράζεται με λογική τιμή 0 της μεταβλητής που αντιστοιχεί στην πρόταση. Κατά την ψηφοφορία, κάθε μέλος θα πρέπει να τηρεί έναν κανόνα που περιγράφει μια εξάρτηση μεταξύ των προτάσεων.

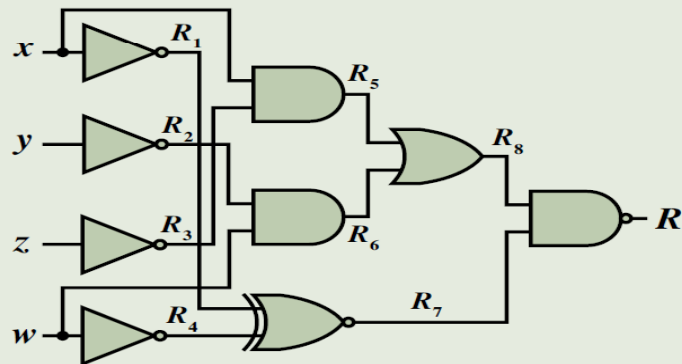

Η έξοδος R του κυκλώματος λαμβάνει τιμή 1, όταν τηρείται ο κανόνας που έχει τεθεί, ενώ λαμβάνει τιμή 0 σε περίπτωση που ο κανόνας αυτός παραβιάζεται. Αφού αναλύσετε το κύκλωμα, να διατυπώσετε με σύντομο τρόπο τον εν λόγω κανόνα.

Άσκηση 7

Το κύκλωμα αποτελείται από 4 επίπεδα πυλών. Ξεκινώντας από το πρώτο επίπεδο πυλών, εξάγετε τις λογικές συναρτήσεις εξόδου των πυλών, μέχρι να παραχθεί η επιθυμητή συνάρτηση της εξόδου R του κυκλώματος, εκτελώντας παράλληλα τους απαιτούμενους αλγεβρικούς μετασχηματισμούς.

Επίπεδα πυλών	Λογικές συναρτήσεις
1ο επίπεδο	$R_1 = x', R_2 = y', R_3 = z', R_4 = w'$
2ο επίπεδο	$R_5 = xR_3 = xz', R_6 = wR_2 = y'w, R_7 = (R_1 \oplus R_4)' = (x' \oplus w')' = x'w' + xw$
3ο επίπεδο	$R_8 = R_5 + R_6 = xz' + y'w$
4ο επίπεδο	$R = (R_8 R_7)' = [(xz' + y'w)(x'w' + xw)]' = (xz'w + xy'w)' = [xw(y' + z')] = (xw)' + (y' + z')' = (xw)' + yz$

Άσκηση 7

Με βάση τη λογική συνάρτηση της εξόδου του κυκλώματος που προκύπτει, η διατύπωση του κανόνα ψηφοφορίας έχει ως εξής: «Όποιο μέλος της επιτροπής επιθυμεί να ψηφίσει και τις δύο προτάσεις x και w , θα πρέπει να ψηφίσει το σύνολο των προτάσεων (δηλαδή και τις δύο προτάσεις y και z)». Πράγματι, εάν ψηφιστούν οι προτάσεις x και w (δηλαδή $x = w = 1$), ο πρώτος όρος της συνάρτησης R λαμβάνει τιμή 0, συνεπώς για να λάβει η συνάρτηση τιμή 1 (που σημαίνει ότι ο κανόνας τηρείται), θα πρέπει να ισχύει $y = z = 1$, ώστε ο δεύτερος όρος της να λάβει τιμή 1, δηλαδή θα πρέπει να ψηφιστούν και οι δύο εναπομείνουσες προτάσεις y και z .

✓ Αριθμητικά συνδυαστικά κυκλώματα

Ημιαθροιστής και πλήρης αθροιστής

a	b	s	c_o
0	0	0	0
0	1	1	0
1	0	1	0
1	1	0	1

$$s = a \oplus b$$

$$c_o = ab$$

a	b	c_i	s	c_o
0	0	0	0	0
0	0	1	1	0
0	1	0	1	0
0	1	1	0	1
1	0	0	1	0
1	0	1	0	1
1	1	0	0	1
1	1	1	1	1

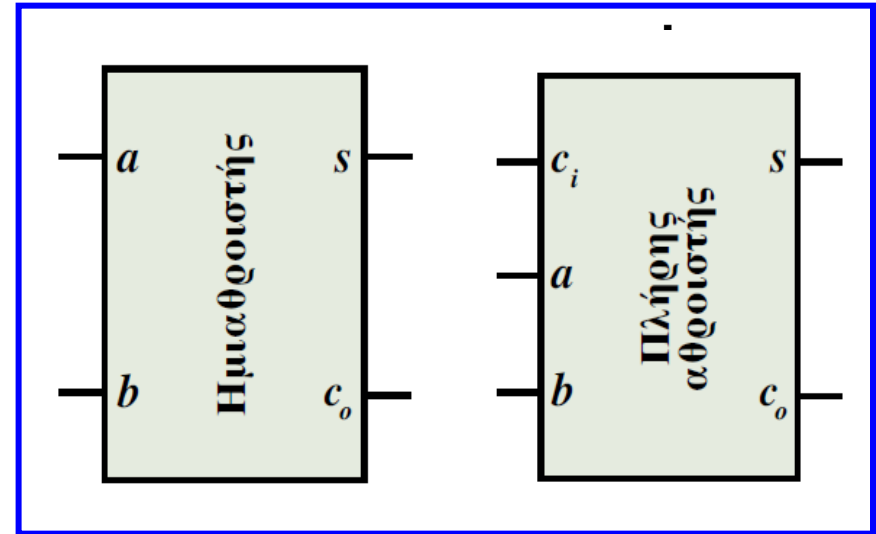

$$s = a'b'c_i + a'bc'_i + ab'c'_i + abc_i = (ab' + a'b)c'_i + (ab + a'b')c_i = a \oplus b \oplus c_i$$

$$c_o = a'bc_i + ab'c_i + abc'_i + abc_i = a'bc_i + ab'c_i + abc'_i + abc_i + abc_i + abc_i$$

$$= ab(c_i + c'_i) + bc_i(a + a') + ac_i(b + b') = ab + bc_i + ac_i$$

$$c_o = a'bc_i + ab'c_i + abc'_i + abc_i = (ab' + a'b)c_i + ab(c_i + c'_i) = (a \oplus b)c_i + ab$$

Ημιαθροιστής και πλήρης αθροιστής

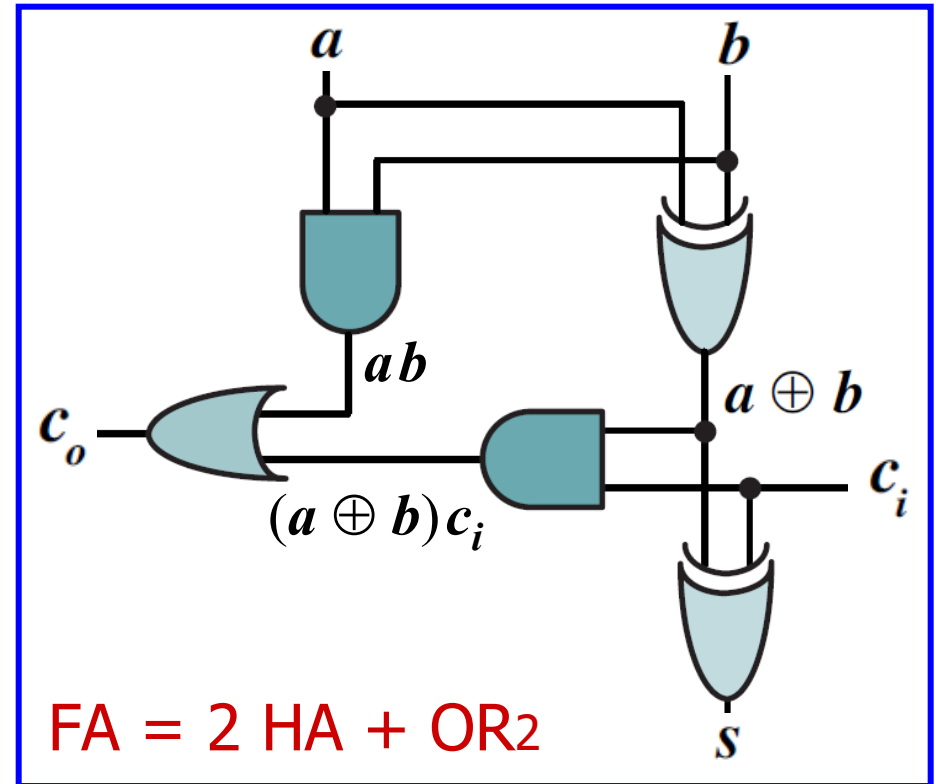
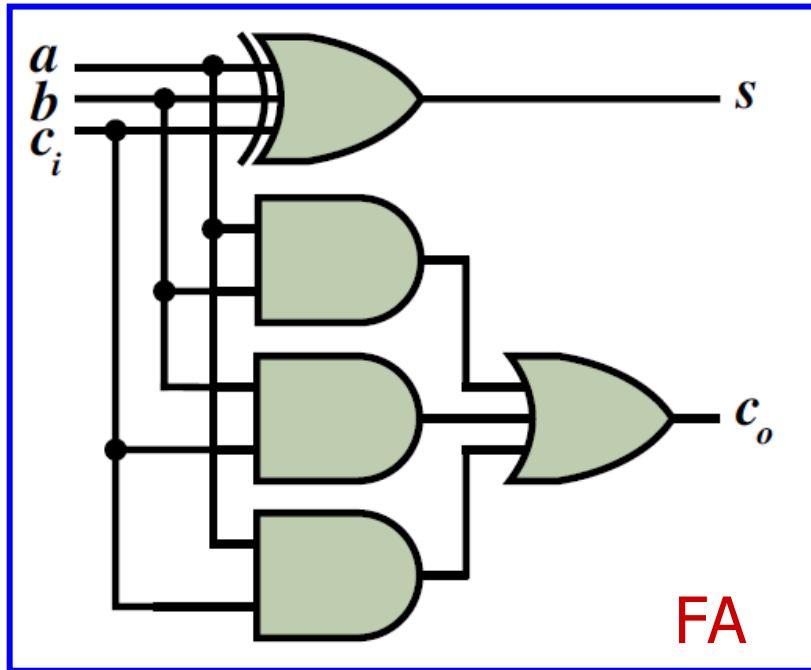
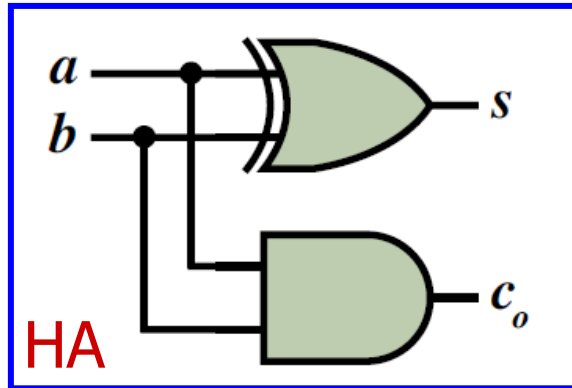

Παράλληλος αθροιστής

- Ο παράλληλος αθροιστής δύο δυαδικών αριθμών n ψηφίων προκύπτει εύκολα, εάν συνδέσουμε n πλήρεις αθροιστές (FA).
- Το συνδυαστικό κύκλωμα του παράλληλου αθροιστή διαθέτει $n + 1$ εξόδους.
- Κάθε FA δέχεται ένα ζεύγος ψηφίων εισόδου και παράγει ένα ψηφίο αθροίσματος και ένα ψηφίο κρατουμένου, το οποίο διαδίδεται στον πλήρη αθροιστή της επόμενης (πιο σημαντικής) θέσης με το τελικό κρατούμενο να λαμβάνεται στην έξοδο κρατουμένου του FA της πιο σημαντικής θέσης (αθροιστές διάδοσης κρατουμένου ή κυματικοί).

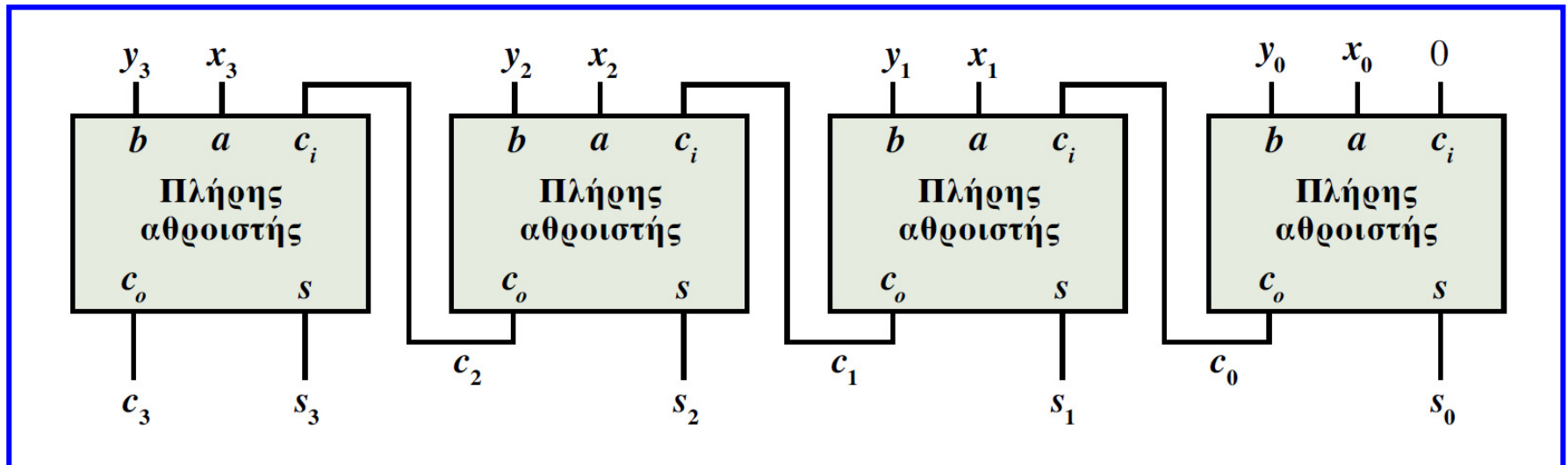

Άσκηση 8

Σύνθεση αθροιστή 10δικών ψηφίων κωδικοποιημένων κατά BCD

Ο κώδικας BCD χρησιμοποιείται στην κωδικοποίηση των 10 δεκαδικών ψηφίων και είναι ισοδύναμος με τη δυαδική παράσταση των ψηφίων αυτών. Κατά την πρόσθεση 2 δεκαδικών ψηφίων κωδικοποιημένων κατά BCD, όταν το δυαδικό άθροισμα είναι ίσο ή μικρότερο του 1001 (δηλαδή του 9), τότε ταυτίζεται με το άθροισμα κατά BCD. Όταν το δυαδικό άθροισμα είναι μεγαλύτερο του 1001, για να ληφθεί το σωστό άθροισμα κατά BCD, θα **πρέπει να προσθέσουμε στο δυαδικό άθροισμα τον αριθμό 0110 (6)**. Αυτό θα έχει αποτέλεσμα τη δημιουργία κρατουμένου δυαδικού ψηφίου. Για πρόσθεση 2 δεκαδικών ψηφίων κωδικοποιημένων κατά BCD, χρησιμοποιούνται **δύο αθροιστές διάδοσης κρατουμένου με 4 δυαδικά ψηφία**. Με τον πρώτο από αυτούς εξαγεται το δυαδικό άθροισμα των ψηφίων, το οποίο, όταν είναι μικρότερο του 1001, αποτελεί το επιθυμητό αποτέλεσμα, αλλά όταν είναι μεγαλύτερο του 1001, απαιτείται διόρθωση μέσω πρόσθεσης με τον αριθμό 0110, κατά την οποία προκύπτει τελικό κρατούμενο. Η πρόσθεση αυτή υλοποιείται από τον δεύτερο αθροιστή διάδοσης κρατουμένου.

Άσκηση 8

- Διόρθωση του δυαδικού αθροίσματος απαιτείται όταν αυτό ισούται με τους συνδυασμούς που δεν περιλαμβάνονται στον κώδικα BCD (1010, 1011, 1100, 1101, 1110, 1111), καθώς και όταν το δυαδικό άθροισμα συνοδεύεται από τη δημιουργία τελικού κρατουμένου (b_4), δηλαδή είναι μεγαλύτερο ή ίσο του 16.
- Επομένως, διόρθωση του δυαδικού αθροίσματος $b_3b_2b_1b_0$, απαιτείται όταν $b_3 = 1$ και επιπλέον $b_2 = 1$ ή $b_1 = 1$, καθώς και όταν $b_4 = 1$.
- Η προϋπόθεση αυτή περιγράφεται από τη λογική έκφραση $b_3(b_2 + b_1) + b_4$ και, όταν συμβαίνει, το άθροισμα κατά BCD αποτελείται από 2 δεκαδικά ψηφία με πιο σημαντικό το 1 (0001 σε κώδικα BCD).
- Η διορθωτική πρόσθεση του δυαδικού αθροίσματος με τον αριθμό 0110 (6) γίνεται μόνο όταν $b_3(b_2 + b_1) + b_4 = 1$ και η λογική τιμή της έκφρασης αυτής χρησιμοποιείται ως το πιο σημαντικό ψηφίο του αθροίσματος κατά BCD.

Άσκηση 8

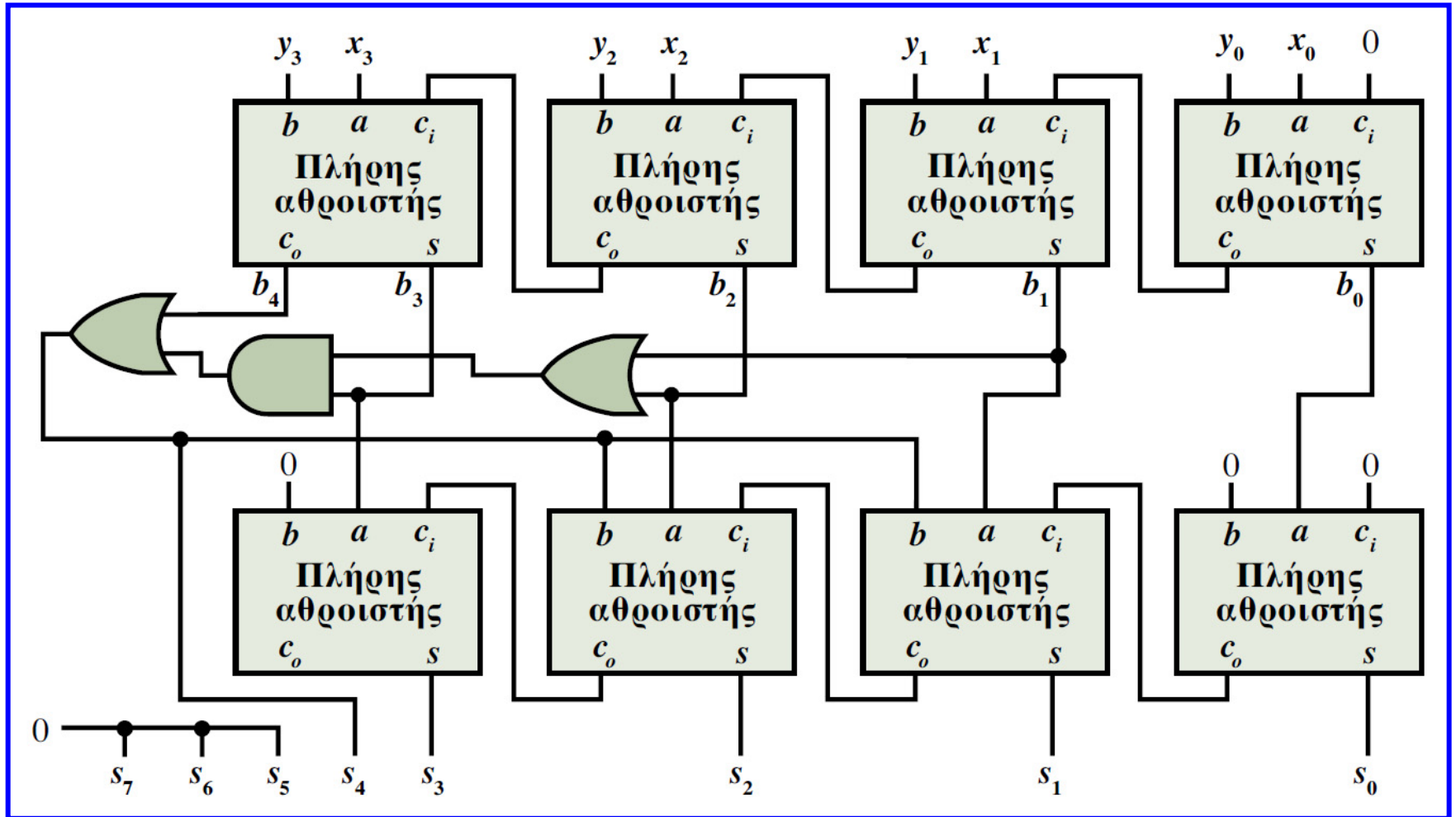

Άσκηση 9

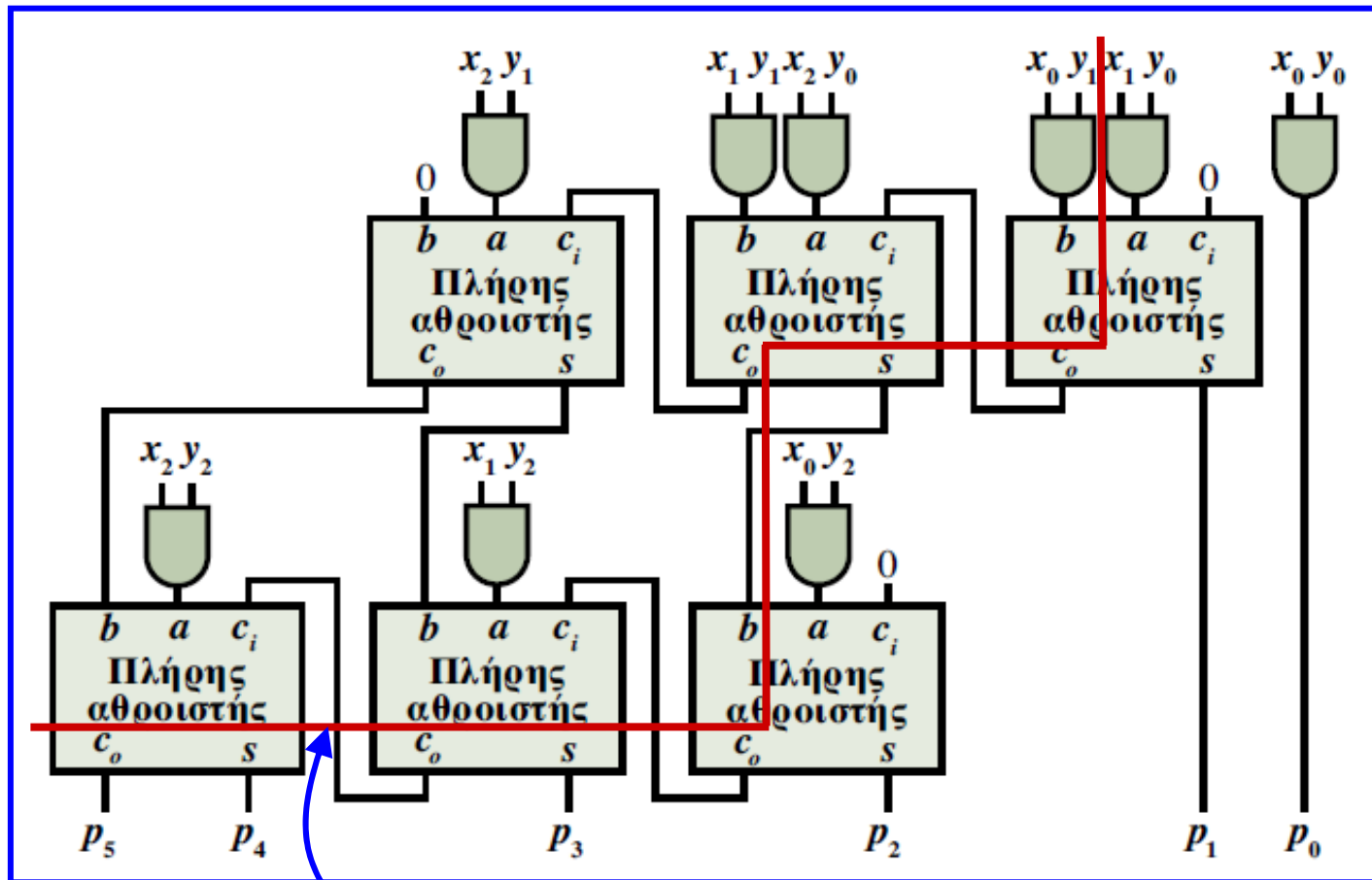

Διαδρομή μέγιστης καθυστέρησης
(1 AND + 2 FA + 3 FA)

Άσκηση 10

Σύνθεση συγκριτή προσημασμένων δυαδικών αριθμών

- Η σύγκριση δύο προσημασμένων αριθμών (σε μορφή συμπληρώματος ως προς 2), γίνεται με έλεγχο του αποτελέσματος της αφαίρεσής τους.
- Το **μηδενικό αποτέλεσμα της αφαίρεσης** ανιχνεύεται μέσω μιας **εξόδου z** του αφαιρέτη που λαμβάνει τιμή 1, όταν και οι 4 έξοδοι του είναι 0 (υλοποίηση της z με μία πύλη NOR 4 εισόδων).
- Το **αρνητικό αποτέλεσμα της αφαίρεσης** ανιχνεύεται μέσω μιας **εξόδου n**, η οποία λαμβάνει τιμή 1, όταν ο αριθμός που συνιστούν οι έξοδοι του αφαιρέτη είναι αρνητικός (πιο σημαντικό ψηφίο διαφοράς = 1).
- Η **υπερχείλιση** ανιχνεύεται όταν η **έξοδος v = 1**.
- Υπερχείλιση κατά την αφαίρεση 2 προσημασμένων αριθμών ($X - Y$) συμβαίνει όταν ο X είναι θετικός, ο Y είναι αρνητικός και το αποτέλεσμα είναι αρνητικό, καθώς και όταν ο X είναι αρνητικός, ο Y είναι θετικός και το αποτέλεσμα είναι θετικό.

Άσκηση 10

- Για να είναι ίσοι 2 προσημασμένοι αριθμοί X και Y , θα πρέπει το αποτέλεσμα της αφαίρεσης $X - Y$ να είναι 0, δηλαδή θα πρέπει $z = 1$, συνεπώς η έξοδος E (equal) ταυτίζεται με την έξοδο z .
- Όταν οι 2 αριθμοί είναι ομόσημοι (δεν συμβαίνει υπερχείλιση κατά την αφαίρεση $X - Y$, δηλαδή $v = 0$) και το αποτέλεσμα της αφαίρεσης είναι αρνητικό (δηλαδή $n = 1$), τότε $X < Y$.
- Η ανισότητα $X < Y$ ισχύει και όταν ο X είναι αρνητικός και ο Y είναι θετικός. Τότε το αποτέλεσμα της αφαίρεσης είναι αρνητικό ($n = 1$), εάν δε συμβεί υπερχείλιση ($v = 0$), ή θετικό ($n = 0$), εάν συμβεί υπερχείλιση ($v = 1$).
- Επομένως, η ανισότητα $X < Y$ ισχύει, όταν οι έξοδοι n και v λαμβάνουν διαφορετική λογική τιμή, δηλαδή η έξοδος L (less) παράγεται εάν τροφοδοτηθεί μια πύλη XOR δύο εισόδων με τις εξόδους του κυκλώματος n και v .
- Όταν $X > Y$, μια πρόσθετη έξοδος G (great) πρέπει να λαμβάνει τιμή 1. Τότε οι έξοδοι E και L λαμβάνουν τιμή 0, συνεπώς $G = (E + L)'$, με την έξοδο G να υλοποιείται ευκολα με μία πύλη NOR 2 εισόδων.

✓ Κωδικοποιητές και αποκωδικοποιητές

Απλός κωδικοποιητής

x_3	x_2	x_1	x_0	y_1	y_0
0	0	0	0	×	×
0	0	0	1	0	0
0	0	1	0	0	1
0	0	1	1	×	×

0	1	0	0	1	0
0	1	0	1	×	×
0	1	1	0	×	×
0	1	1	1	×	×

1	0	0	0	1	1
1	0	0	1	×	×
1	0	1	0	×	×
1	0	1	1	×	×

1	1	0	0	×	×
1	1	0	1	×	×
1	1	1	0	×	×
1	1	1	1	×	×

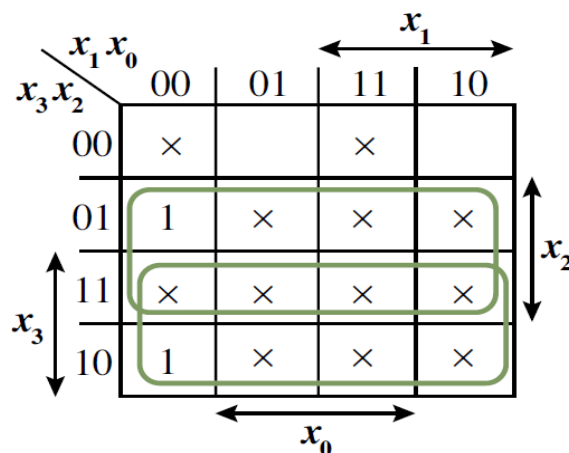

$$y_1 = x_2 + x_3$$

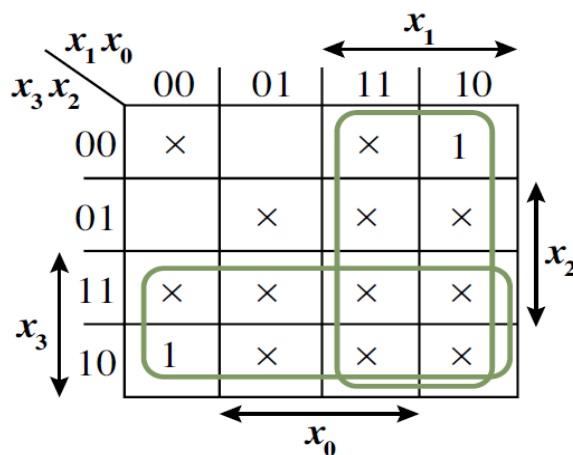
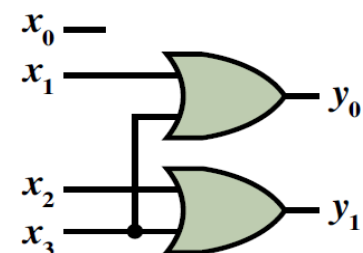

$$y_0 = x_1 + x_3$$

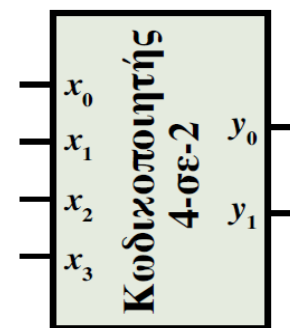

Κωδικοποιητής προτεραιότητας

x_3	x_2	x_1	x_0	y_1	y_0	V
0	0	0	0	×	×	0
0	0	0	1	0	0	1
0	0	1	0	0	1	1
0	0	1	1	0	1	1
0	1	0	0	1	0	1
0	1	0	1	1	0	1
0	1	1	0	1	0	1
0	1	1	1	1	0	1
1	0	0	0	1	1	1
1	0	0	1	1	1	1
1	0	1	0	1	1	1
1	0	1	1	1	1	1
1	1	0	0	1	1	1
1	1	0	1	1	1	1
1	1	1	0	1	1	1
1	1	1	1	1	1	1

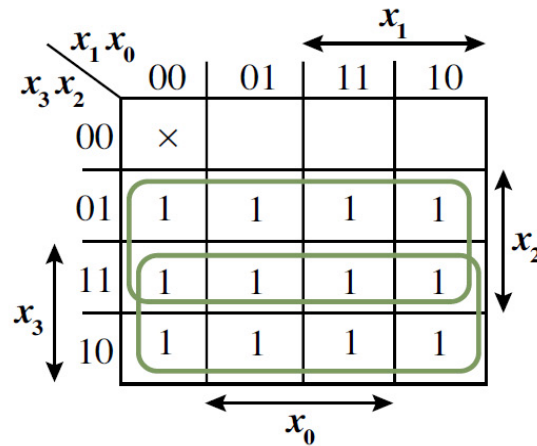

$$y_1 = x_2 + x_3$$

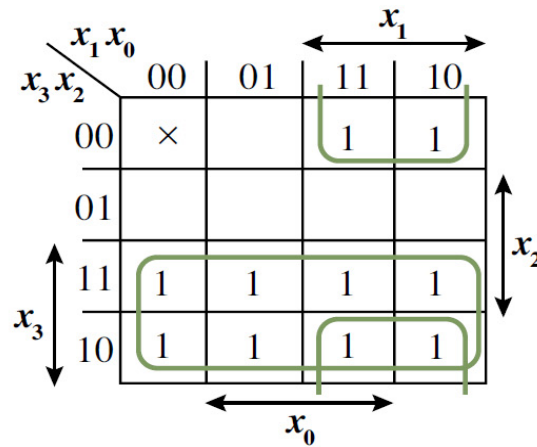

$$y_0 = x_3 + x_1x_2'$$

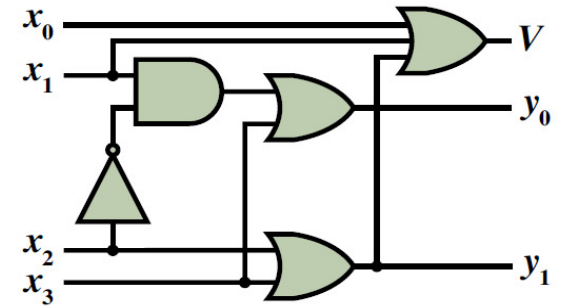

$$V' = x_3'x_2'x_1'x_0' \Rightarrow$$

$$V = x_3 + x_2 + x_1 + x_0$$

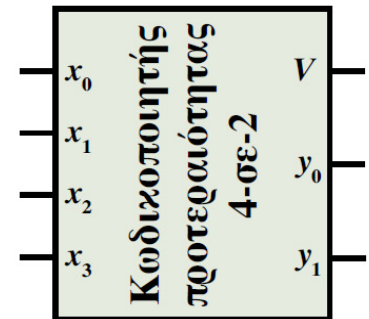

Άσκηση 11

Να τροποποιήσετε τον κωδικοποιητή προτεραιότητας της προηγούμενης σελίδας, έτσι ώστε η είσοδος με τη μεγαλύτερη προτεραιότητα να είναι η x_0 και να ακολουθούν σε σειρά προτεραιότητας οι είσοδοι x_1 , x_2 και x_3 . Για την υλοποίηση, να χρησιμοποιήσετε μόνο λογικές πύλες NOR.

Άσκηση 11

x_3	x_2	x_1	x_0	y_1	y_0	V
0	0	0	0	×	×	0
0	0	0	1	0	0	1
0	0	1	0	0	1	1
0	0	1	1	0	0	1
<hr/>						
0	1	0	0	1	0	1
0	1	0	1	0	0	1
0	1	1	0	0	1	1
0	1	1	1	0	0	1
<hr/>						
1	0	0	0	1	1	1
1	0	0	1	0	0	1
1	0	1	0	0	1	1
1	0	1	1	0	0	1
<hr/>						
1	1	0	0	1	0	1
1	1	0	1	0	0	1
1	1	1	0	0	1	1
1	1	1	1	0	0	1

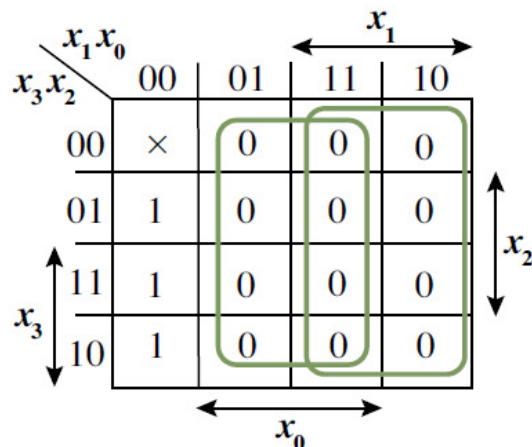

$$y_1' = x_1 + x_0$$

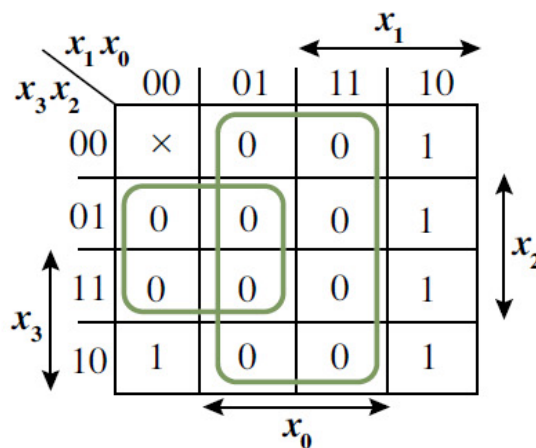

$$y_0' = x_0 + x_2x_1'$$

$$y_1 = (x_0 + x_1)'$$

$$y_0 = [x_0 + (x_2' + x_1)']'$$

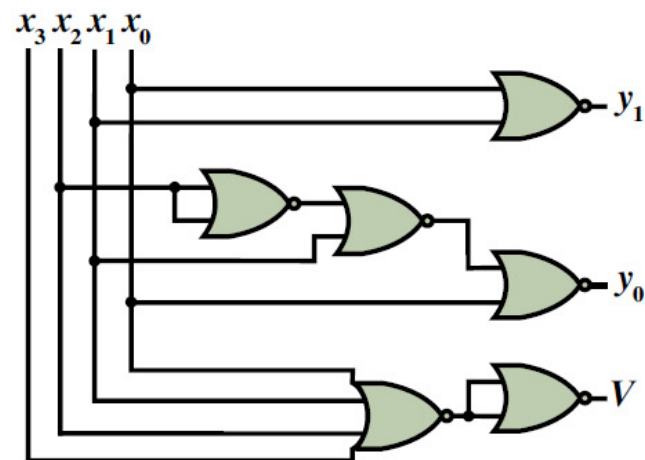

$$V' = m_0 = x_3'x_2'x_1'x_0' \Rightarrow$$

$$V = x_3 + x_2 + x_1 + x_0 \Rightarrow$$

$$V = [(x_3 + x_2 + x_1 + x_0)']'$$

Αποκωδικοποιητής

x_2	x_1	x_0	y_7	y_6	y_5	y_4	y_3	y_2	y_1	y_0
0	0	0	0	0	0	0	0	0	0	1
0	0	1	0	0	0	0	0	0	1	0
0	1	0	0	0	0	0	0	1	0	0
0	1	1	0	0	0	0	1	0	0	0
1	0	0	0	0	0	1	0	0	0	0
1	0	1	0	0	1	0	0	0	0	0
1	1	0	0	1	0	0	0	0	0	0
1	1	1	1	0	0	0	0	0	0	0

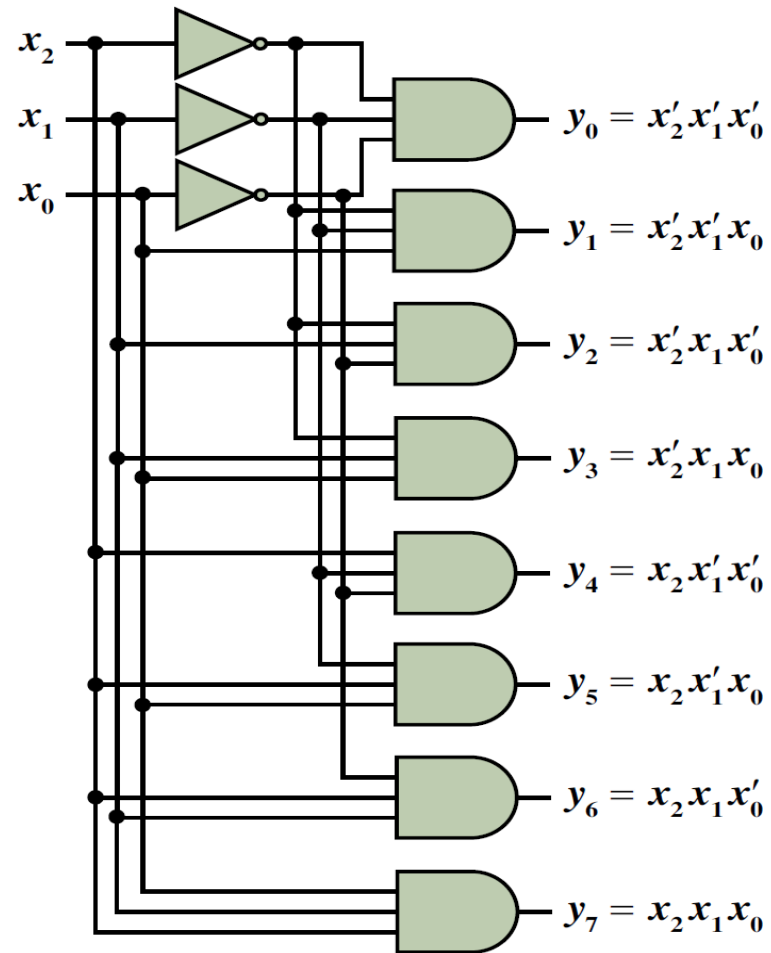
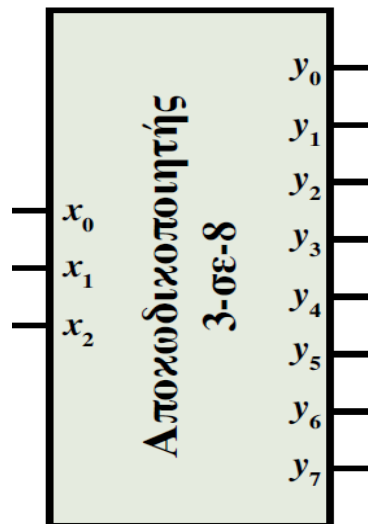

Αποκωδικοποιητής με είσοδο ενεργοποίησης

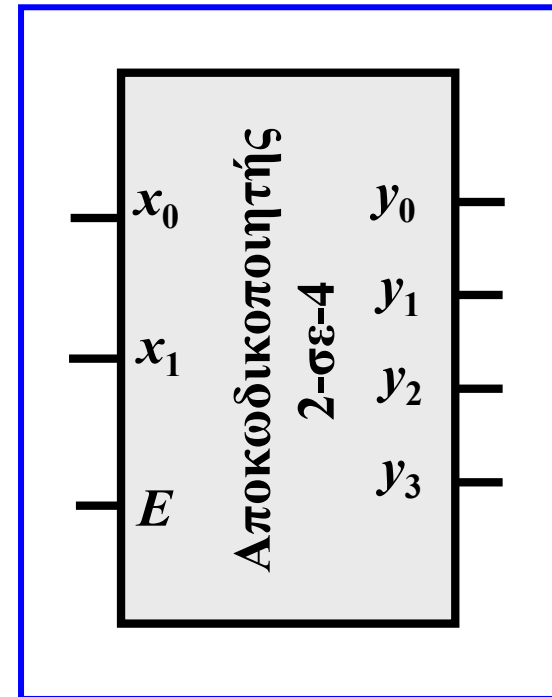
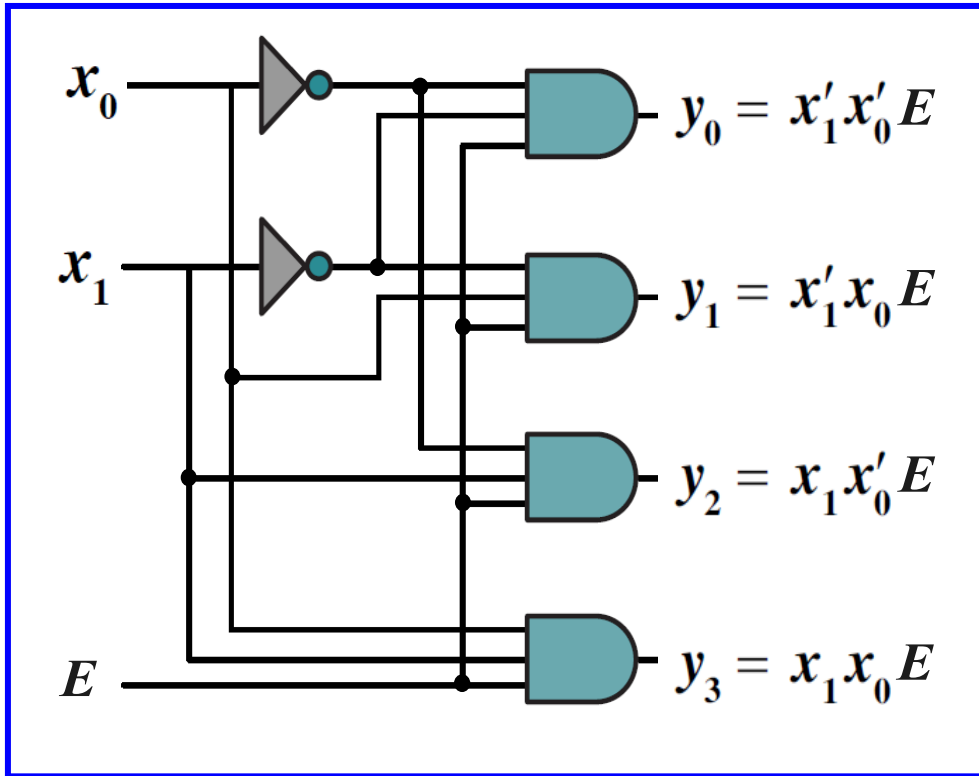

Σύνθεση πολύπλοκων αποκωδικοποιητών

- Σύνθεση αποκωδικοποιητή 3-σε-8 με αποκωδικοποιητές 2-σε-4:
- όταν $a_2 = 0$, ενεργοποιείται ο 1ος αποκωδικοποιητής 2-σε-4 και παράγει στις εξόδους b_0 έως b_3 τους ελαχιστόρους m_0 έως m_3 , αντίστοιχα,
- όταν $a_2 = 1$, ενεργοποιείται ο 2ος αποκωδικοποιητής 2-σε-4 και παράγει στις εξόδους b_4 έως b_7 τους ελαχιστόρους m_4 έως m_7 , αντίστοιχα.

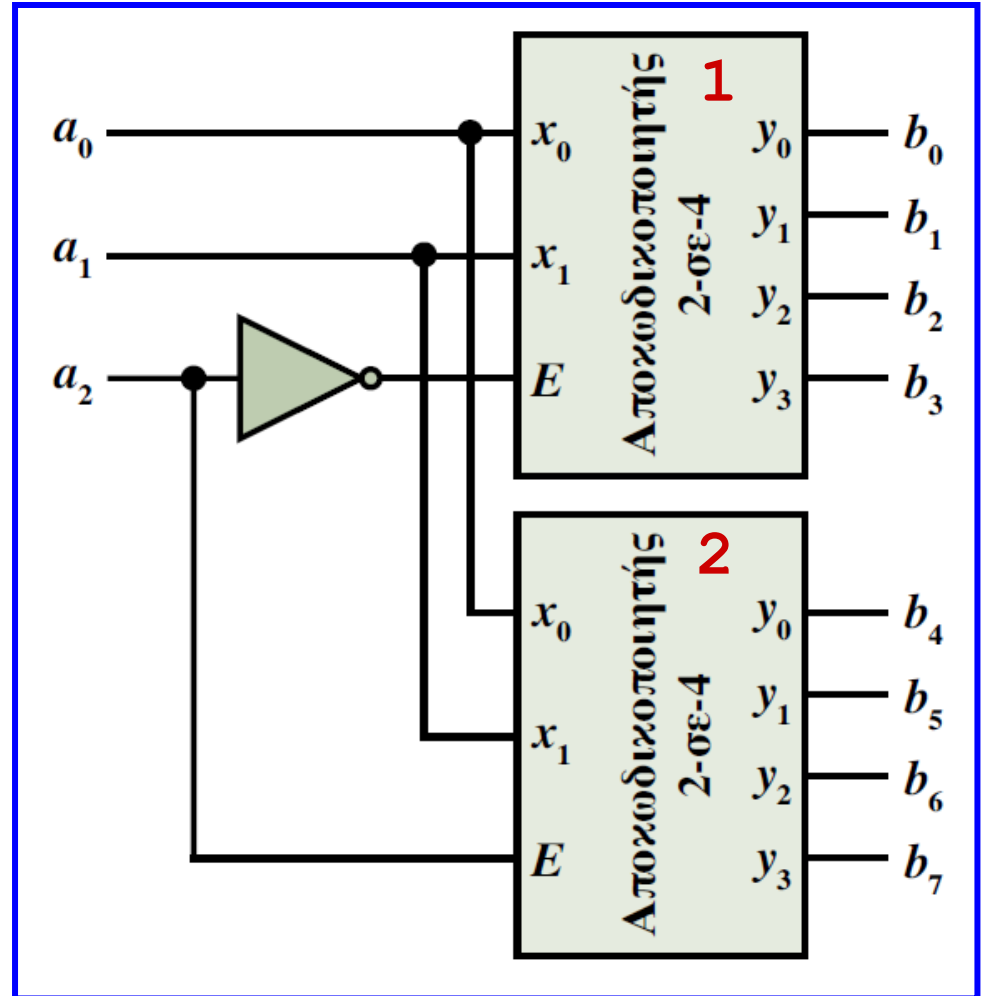

Υλοποίηση συναρτήσεων με αποκωδικοποιητή

- Αφού ένας αποκωδικοποιητής n -σε- 2^n αποτελεί και γεννήτρια ελαχιστόρων, προκύπτει ότι συνδυάζοντάς τον με μία λογική πύλη OR, η οποία παράγει το λογικό άθροισμα κατάλληλων εξόδων του, μπορούμε να υλοποιήσουμε οποιαδήποτε λογική συνάρτηση μορφής αθροίσματος ελαχιστόρων.
- Για να γίνει αυτό θα πρέπει το πλήθος των εισόδων του αποκωδικοποιητή να ισούται με το πλήθος των μεταβλητών της συνάρτησης και το πλήθος των εισόδων της πύλης OR να ισούται με το πλήθος των ελαχιστόρων που συμμετέχουν στη συνάρτηση.

Άσκηση 12

Υλοποίηση των λογικών συναρτήσεων F και G με αποκωδικοποιητή

$$F(x,y,z) = \Sigma(1, 2, 5)$$

$$\begin{aligned} G(x,y,z) &= xy + y'z' \\ &= xy(z + z') + y'z'(x + x') \\ &= xyz + xyz' + xy'z' + x'y'z' \\ &= \Sigma(7, 6, 4, 0) \end{aligned}$$

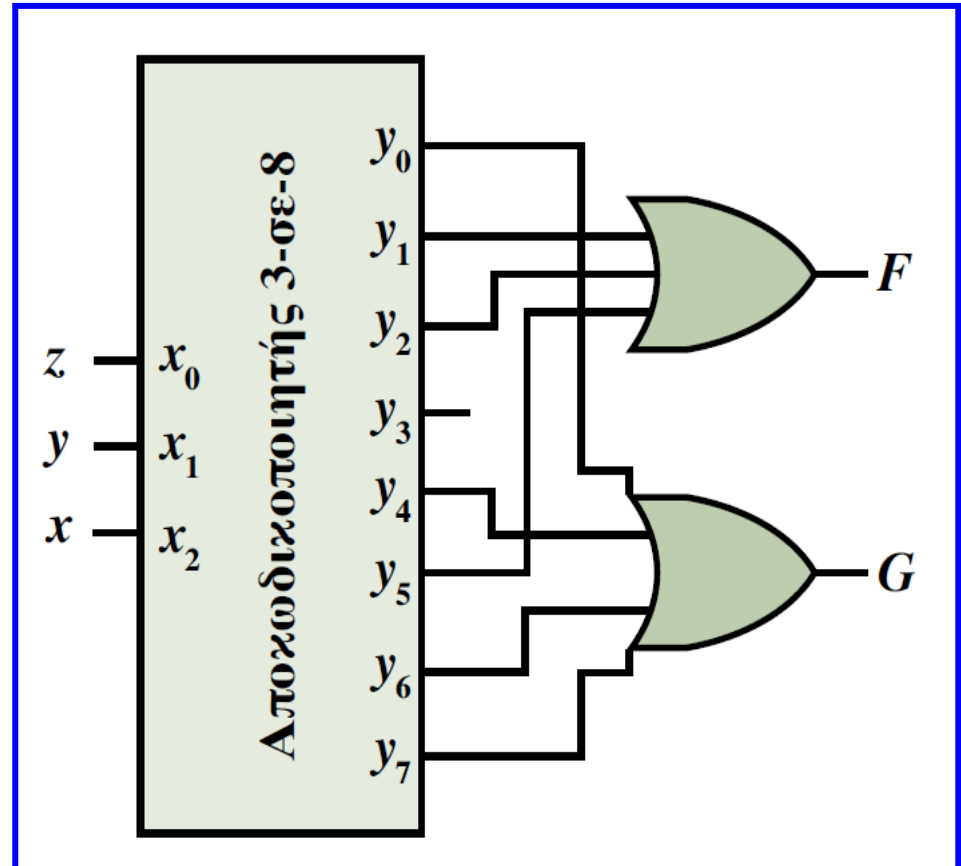

Άσκηση 13

Πάνω από τις πόρτες πρόσβασης στον ανελκυστήρα ενός κτιρίου με δεκαέξι ορόφους (συμπεριλαμβανομένου του ισόγειου), είναι τοποθετημένος ένας ενδείκτης με δεκαοκτώ διόδους φωτοεκπομπής (*light-emitting diodes, LEDs*), όπως παρουσιάζεται στο παρακάτω σχήμα. Οι 16 από αυτές υποδεικνύουν τον όροφο στον οποίο βρίσκεται ο ανελκυστήρας, ενώ οι υπόλοιπες δύο υποδεικνύουν την κατεύθυνση κίνησής του. Καθεμία από τις διόδους εκπέμπει φως, όταν στην άνοδό της (**A**) εφαρμόζεται επαρκώς μεγαλύτερη τάση από εκείνη που εφαρμόζεται στην κάθοδό της (**K**). Οι κάθοδοι των διόδων του ενδείκτη είναι συνδεδεμένες στη γείωση, δηλαδή σε μηδενική τάση, η οποία αντιστοιχεί στη λογική τιμή 0, με αποτέλεσμα, εάν στην άνοδο μιας διόδου εφαρμοστεί τάση που αντιστοιχεί στη λογική τιμή 1, αυτή να εκπέμπει φως και το αντίστοιχο τμήμα του ενδείκτη να «ανάβει».

Άσκηση 13

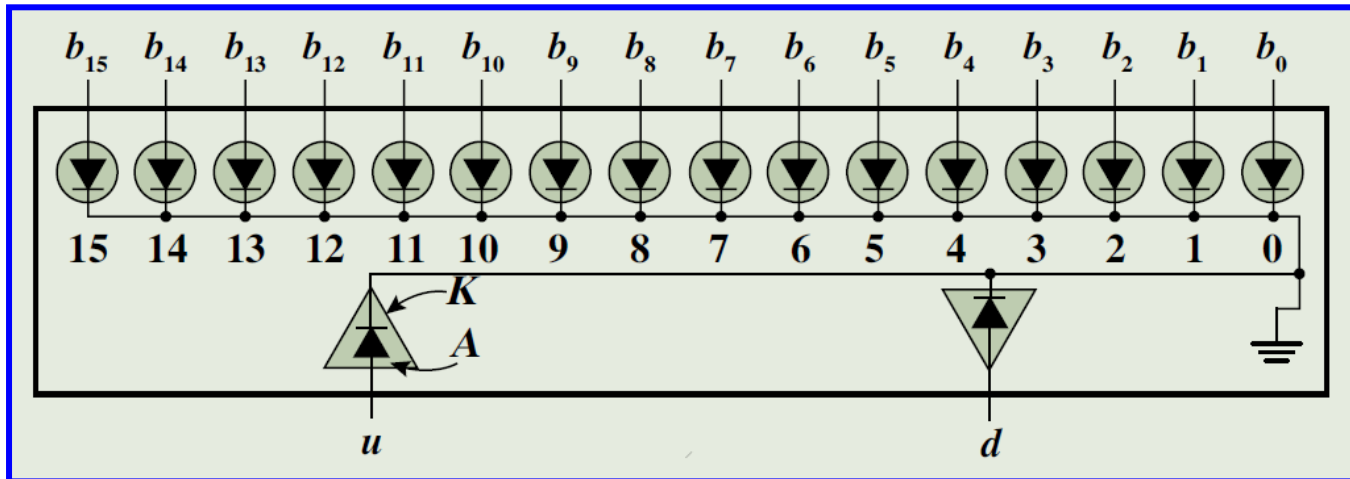

Η μονάδα ελέγχου του ανελκυστήρα παράγει έναν πενταψήφιο δυαδικό αριθμό, το πιο σημαντικό ψηφίο του οποίου υποδεικνύει την κατεύθυνση κίνησης του ανελκυστήρα (δηλαδή είναι 1 για την άνοδο και 0 για την κάθοδο), ενώ τα υπόλοιπα ψηφία αντιστοιχούν στον όροφο που βρίσκεται η καμπίνα του ανελκυστήρα. Εάν διαθέτετε έναν αντιστροφέα και αποκωδικοποιητές 2-σε-4 με είσοδο ενεργοποίησης, να συνθέσετε συνδυαστικό κύκλωμα το οποίο να διασυνδέει τη μονάδα ελέγχου του ανελκυστήρα με τους ενδείκτες που βρίσκονται πάνω από τις πόρτες πρόσβασης.

Άσκηση 13

Οι κάθοδοι των διόδων του ενδείκτη είναι συνδεδεμένες στη γείωση, η οποία αντιστοιχεί στη λογική τιμή 0. Έτσι, για να ενεργοποιηθεί («ανάψει») ένα τμήμα του ενδείκτη, θα πρέπει η αντίστοιχη είσοδός του να τροφοδοτηθεί με λογική τιμή 1. Τα τέσσερα λιγότερο σημαντικά ψηφία (έστω a_3, a_2, a_1, a_0) που παράγει η μονάδα ελέγχου του ανεγκυστήρα, θα πρέπει να αποκωδικοποιηθούν σε δεκαέξι δυαδικά ψηφία (b_{15} έως b_0), τα οποία αντιστοιχούν στις διόδους που υποδεικνύουν τον όροφο που βρίσκεται η καμπίνα του ανεγκυστήρα. Απαιτείται, λοιπόν, ένας αποκωδικοποιητής 4-σε-16, τον οποίο θα πρέπει να συνθέσετε χρησιμοποιώντας τους διαθέσιμους αποκωδικοποιητές 2-σε-4. Με βάση τη λογική που ακολουθήθηκε στη σελίδα 62, όπου συνθέσαμε έναν αποκωδικοποιητή 3-σε-8 με δύο αποκωδικοποιητές 2-σε-4, μπορείτε να καταλήξετε στη ζητούμενη διάταξη αποκωδικοποιητών 2-σε-4.

Άσκηση 13

Ο αποκωδικοποιητής του πρώτου επιπέδου της διάταξης αυτής είναι μονίμως ενεργοποιημένος ($E = 1$) και αποκωδικοποιεί τα δύο πιο σημαντικά ψηφία της τετράδας εισόδου. Με βάση την έξοδο του αποκωδικοποιητή αυτού, επιλέγεται κάθε φορά ένας από τους τέσσερις αποκωδικοποιητές του δεύτερου επιπέδου της διάταξης, οι οποίοι λαμβάνουν ως είσοδο τα δύο λιγότερο σημαντικά ψηφία της τετράδας εισόδου. Για παράδειγμα, όταν $a_3 = a_2 = 0$, ενεργοποιείται ο πρώτος αποκωδικοποιητής του δεύτερου επιπέδου, αφού η έξοδος y_0 του αποκωδικοποιητή του πρώτου επιπέδου λαμβάνει τιμή 1.

Άσκηση 13

Αυτό έχει ως αποτέλεσμα στην έξοδο του πρώτου αποκωδικοποιητή του δεύτερου επιπέδου να παράγονται οι ελαχιστόροι $b_0 = a'_3 a'_2 a'_1 a'_0$, $b_1 = a'_3 a'_2 a'_1 a_0$, $b_2 = a'_3 a'_2 a_1 a'_0$ και $b_3 = a'_3 a'_2 a_1 a_0$, δηλαδή οι ελαχιστόροι m_0 έως m_3 της συνάρτησης των τεσσάρων μεταβλητών a_3 , a_2 , a_1 και a_0 . Με τον τρόπο αυτόν επιτυγχάνετε τη σύνθεση ενός αποκωδικοποιητή 4-σε-16 με πέντε αποκωδικοποιητές 2-σε-4. Το πιο σημαντικό ψηφίο που παράγεται από τη μονάδα ελέγχου (a_4) υποδεικνύει την κατεύθυνση κίνησης του ανελκυστήρα ($a_4 = 1$ για την άνοδο και $a_4 = 0$ για την κάθοδο). Μπορείτε, λοιπόν, να οδηγήσετε το ψηφίο αυτό απευθείας στην είσοδο u του ενδείκτη, με αποτέλεσμα, όταν $a_4 = 1$, να ενεργοποιείται η διάδος που υποδεικνύει την άνοδο. Επίσης, εάν τροφοδοτήσετε το ίδιο ψηφίο, μέσω του διαθέσιμου αντιστροφέα, στην είσοδο d του ενδείκτη, επιτυγχάνετε την ενεργοποίηση της διάδου που υποδεικνύει την κάθοδο, όταν $a_4 = 0$.

Άσκηση 13

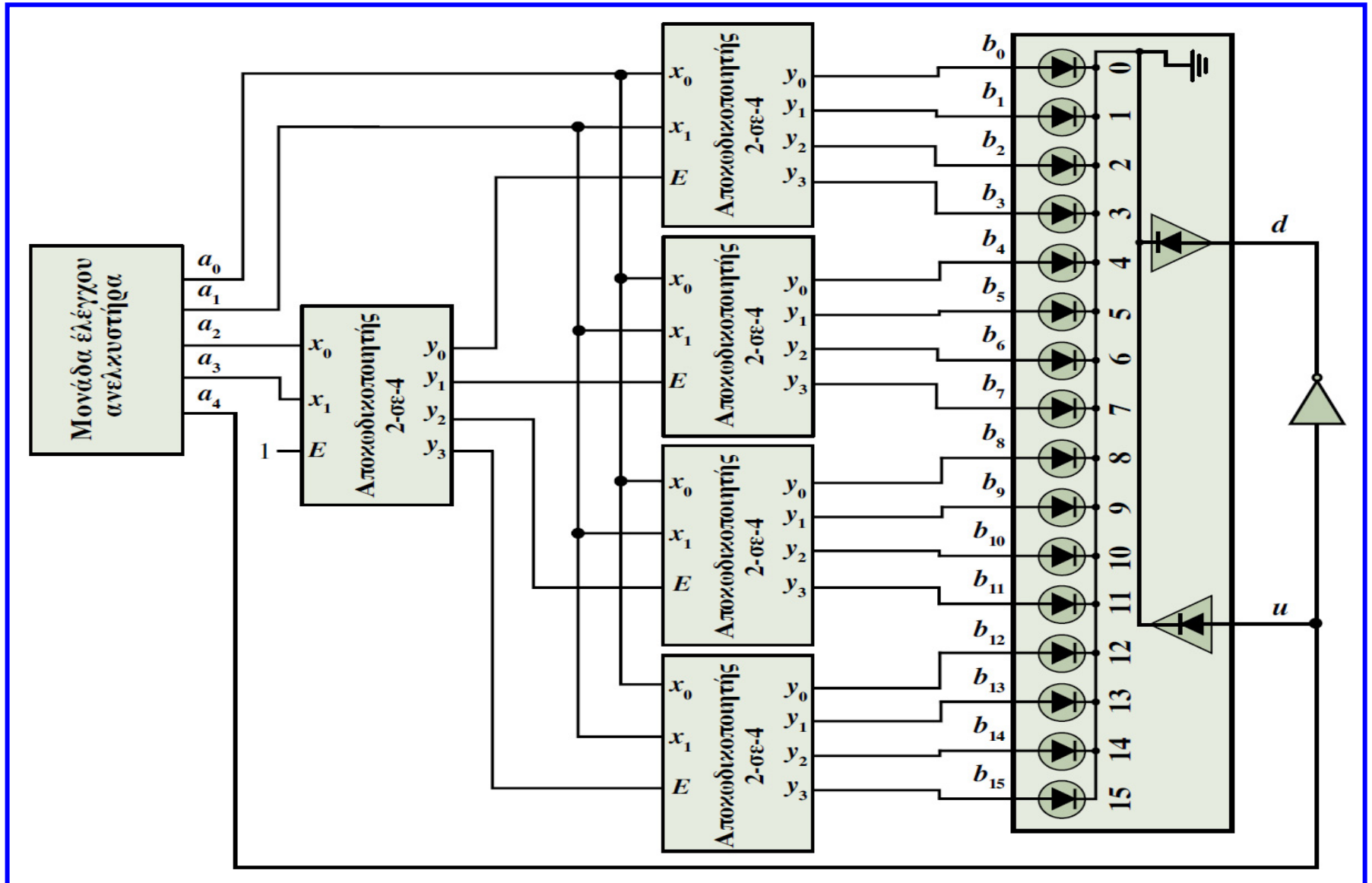

Άσκηση 14

Μια χρήσιμη εφαρμογή των αποκωδικοποιητών είναι η μετατροπή χαρακτῆρων σε μορφή κατάλληλη για προβολή σε καθημερινές ηλεκτρονικές συσκευές, όπως είναι οι αριθμομηχανές και τα ψηφιακά ρολόγια. Σε πολλές από αυτές τις συσκευές χρησιμοποιείται ο *ενδείκτης επτά τμημάτων* (*seven-segment display*), ο οποίος παρουσιάζεται στο παρακάτω σχήμα και αποτελείται από 7 διόδους φωτοεκπομπής. Η κοινή τάση τροφοδοσίας (V_{DD}) των ανόδων των διόδων αντιστοιχεί στη λογική τιμή 1.

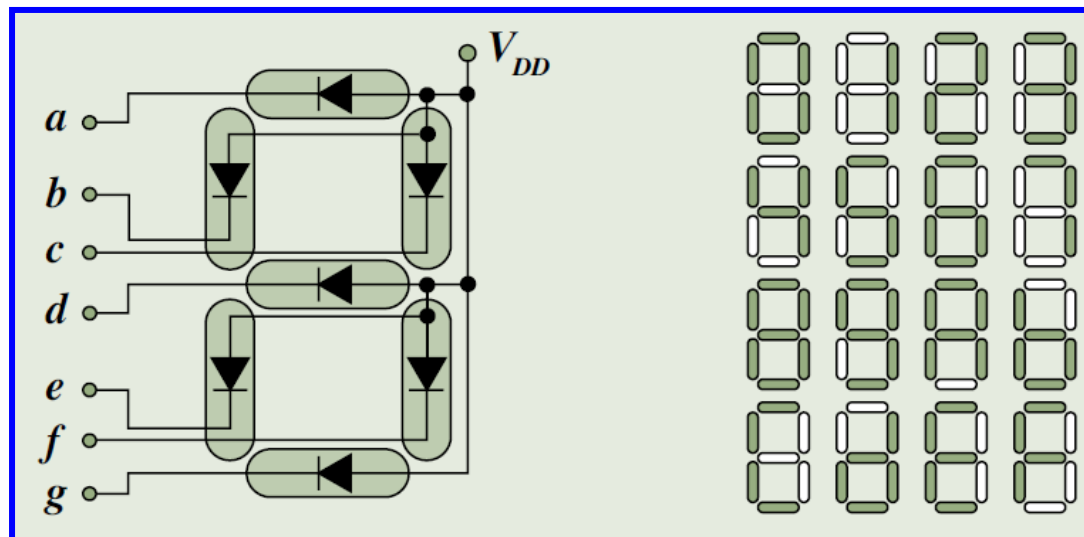

Άσκηση 14

Χρησιμοποιώντας μόνο έναν αποκωδικοποιητή και λογικές πύλες OR, να υλοποιήσετε συνδυαστικό κύκλωμα που να δέχεται στις εισόδους του δυαδικούς αριθμούς τεσσάρων ψηφίων και να παράγει εξόδους οι οποίες εφαρμοζόμενες στον ενδείκτη του σχήματος να έχουν αποτέλεσμα την απεικόνιση των δεκαέξι πρώτων αριθμών του δεκαεξαδικού συστήματος, η οποία παρουσιάζεται στο σχήμα.

Άσκηση 14

Οι άνοδοι των διόδων του ενδείκτη τροφοδοτούνται με λογική τιμή 1, συνεπώς για την ενεργοποίηση ενός τμήματός του θα πρέπει να τροφοδοτήσετε την αντίστοιχη είσοδό του με λογική τιμή 0. Με βάση τη διαπίστωση αυτή, αλλά και την απεικόνιση των δεκαεξαδικών αριθμών που δίνεται, μπορείτε να δημιουργήσετε τον πίνακα αλήθειας των συναρτήσεων που αντιστοιχούν στις 7 εισόδους του ενδείκτη. Οι συναρτήσεις που ενεργοποιούν τα τμήματα του ενδείκτη προκύπτουν απευθείας από τον πίνακα και έχουν ως εξής:

$$\mathbf{a} = \Sigma(1, 4, 11, 13), \mathbf{b} = \Sigma(1, 2, 3, 7, 13), \mathbf{c} = \Sigma(5, 6, 11, 12, 14, 15), \mathbf{d} = \Sigma(0, 1, 7, 12),$$
$$\mathbf{e} = \Sigma(1, 3, 4, 5, 7, 9), \mathbf{f} = \Sigma(2, 12, 14, 15), \mathbf{g} = \Sigma(1, 4, 7, 10, 15).$$

Για την υλοποίησή τους θα πρέπει να χρησιμοποιήσετε έναν αποκωδικοποιητή 4-σε-16 (αφού οι αριθμοί εισόδου είναι κωδικοποιημένοι με 4 δυαδικά ψηφία), σε συνδυασμό με 7 πύλες OR, μία για κάθε συνάρτηση.

Άσκηση 14

Δεκαεξαδικός αριθμός	x_3	x_2	x_1	x_0	a	b	c	d	e	f	g
0	0	0	0	0	0	0	0	1	0	0	0
1	0	0	0	1	1	1	0	1	1	0	1
2	0	0	1	0	0	1	0	0	0	1	0
3	0	0	1	1	0	1	0	0	1	0	0
4	0	1	0	0	1	0	0	0	1	0	1
5	0	1	0	1	0	0	1	0	1	0	0
6	0	1	1	0	0	0	1	0	0	0	0
7	0	1	1	1	0	1	0	1	1	0	1
8	1	0	0	0	0	0	0	0	0	0	0
9	1	0	0	1	0	0	0	0	1	0	0
A	1	0	1	0	0	0	0	0	0	0	1
B	1	0	1	1	1	0	1	0	0	0	0
C	1	1	0	0	0	0	1	1	0	1	0
D	1	1	0	1	1	1	0	0	0	0	0
E	1	1	1	0	0	0	1	0	0	1	0
F	1	1	1	1	0	0	1	0	0	1	1

Άσκηση 14

Στο παρακάτω σχήμα παρουσιάζεται η υλοποίηση του ζητούμενου συνδυαστικού κυκλώματος για 2 από τις 7 συναρτήσεις.

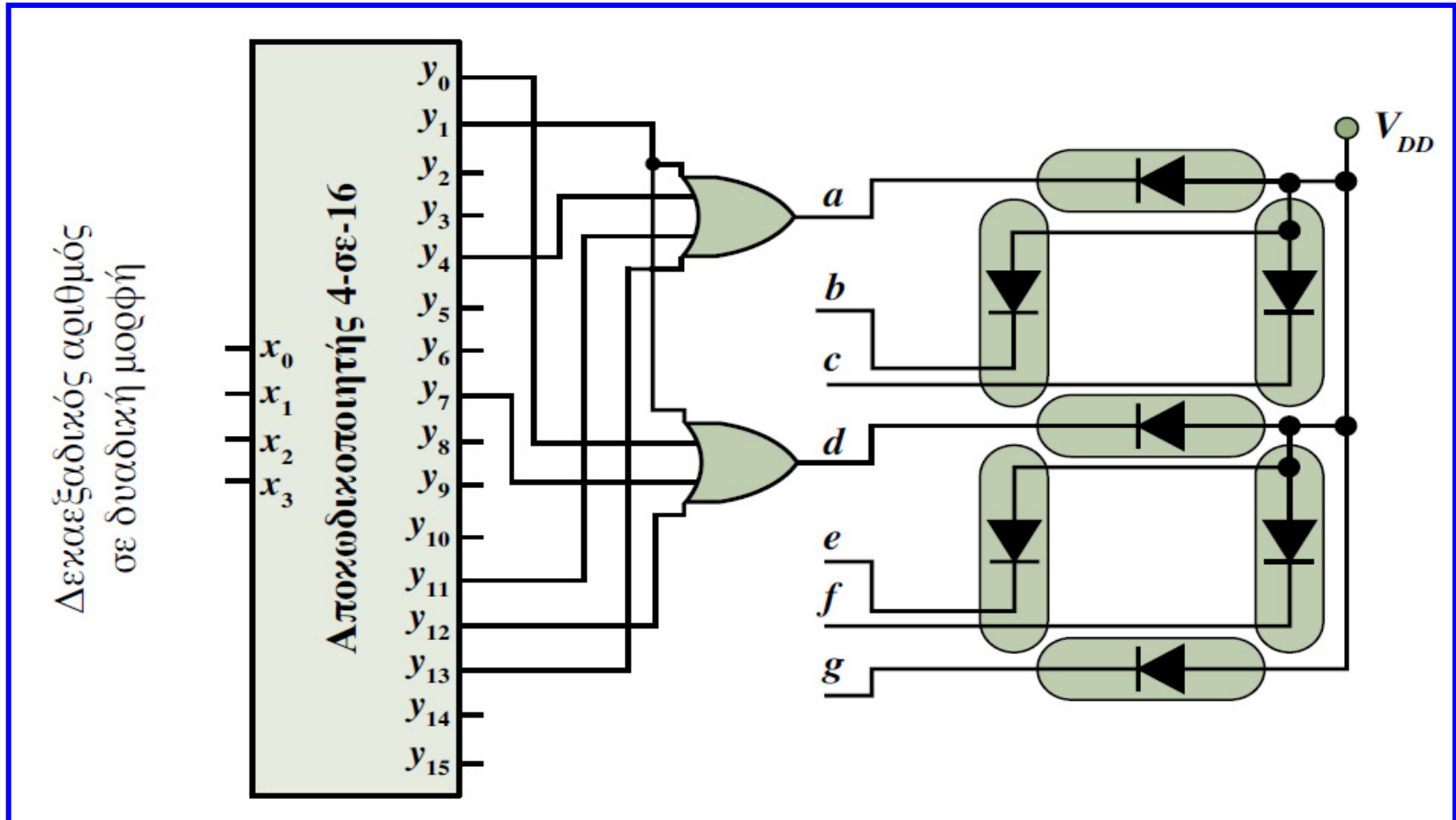

✓ Πολυπλέκτες

Πολυπλέκτες

- Οι **πολυπλέκτες** λαμβάνουν στην **είσοδό** τους 2^n δυαδικά ψηφία και μεταφέρουν στην **έξοδό** τους την **τιμή ενός από τα ψηφία εισόδου**.
- Για την επιλογή του ψηφίου εισόδου που θα μεταφερθεί στην έξοδο, οι πολυπλέκτες περιλαμβάνουν **n πρόσθετες εισόδους**, που αναφέρονται ως **είσοδοι επιλογής**.

$$y = s'_1 s'_0 x_0 + s'_1 s_0 x_1 + s_1 s'_0 x_2 + s_1 s_0 x_3$$

s_1	s_0	y
0	0	x_0
0	1	x_1
1	0	x_2
1	1	x_3

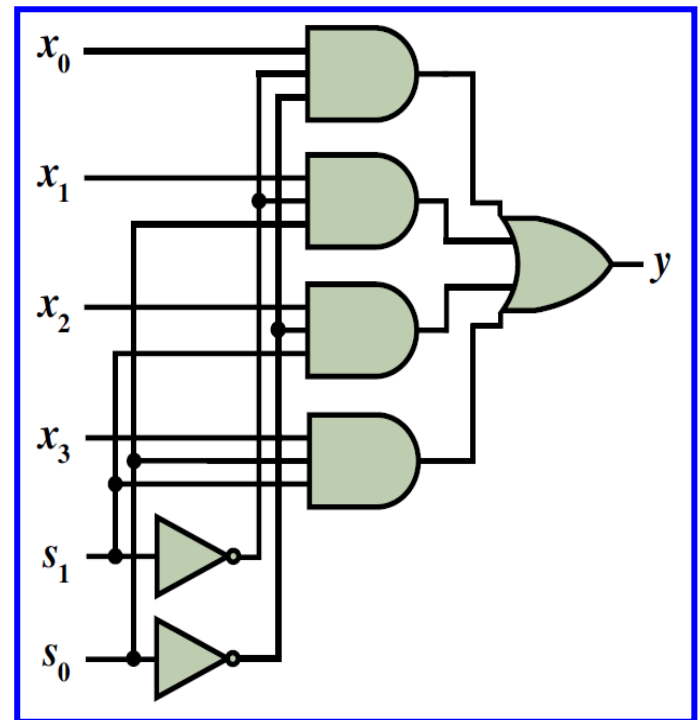
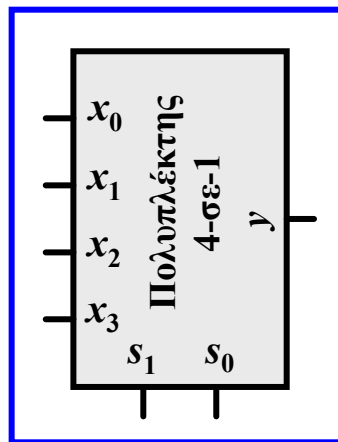

Άσκηση 15

Μπορούμε να παράγουμε στην έξοδο ενός πολυπλέκτη το άθροισμα ελαχιστόρων μιας λογικής **συνάρτησης n μεταβλητών**, με έναν **πολυπλέκτη 2^{n-1} -σε-1**, τροφοδοτώντας τις $(n - 1)$ εισόδους επιλογής με ισάριθμες μεταβλητές της συνάρτησης και χρησιμοποιώντας τη μεταβλητή που απομένει για την τροφοδότηση εισόδου ή εισόδων δεδομένων.

$$F(x,y,z) = x'y' + xz' + yz$$

x	y	z	F	
0	0	0	1	$F = 1$
0	0	1	1	
0	1	0	0	$F = z$
0	1	1	1	
1	0	0	1	$F = z'$
1	0	1	0	
1	1	0	1	$F = 1$
1	1	1	1	

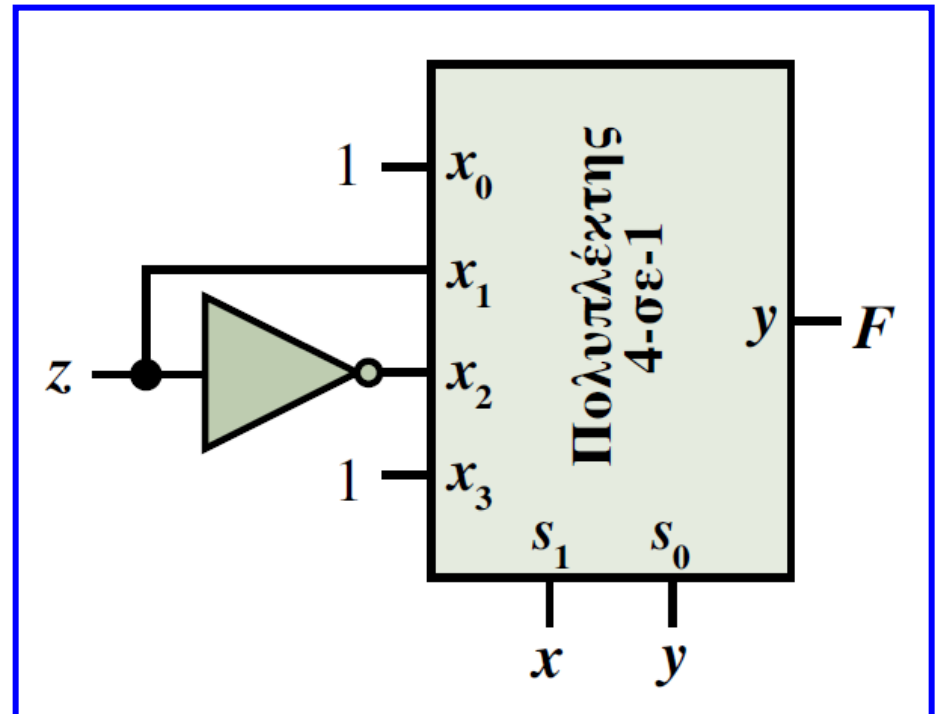

Θεώρημα ανάπτυξης συναρτήσεων (Shannon)

- Κάθε λογική συνάρτηση μπορεί να αναπτυχθεί ως προς μία από τις μεταβλητές που συμμετέχουν σε αυτήν, ως εξής:

$$F(x, y, \dots, w) = xF(1, y, \dots, w) + x'F(0, y, \dots, w)$$

- Οι συναρτήσεις $F(1, y, \dots, w)$ και $F(0, y, \dots, w)$ προκύπτουν από τη συνάρτηση $F(x, y, \dots, w)$ για $x = 1$ και $x = 0$, αντίστοιχα.

$$\begin{aligned} F(x, y, z) &= xF(1, y, z) + x'F(0, y, z) \\ &= x[yF(1, 1, z) + y'F(1, 0, z)] + x'[yF(0, 1, z) + y'F(0, 0, z)] \end{aligned}$$

$$\begin{aligned} F(x, y, z) &= x'y' + xz' + yz = x(0y' + 1z' + yz) + x'(1y' + 0z' + yz) \\ &= x(z' + yz) + x'(y' + yz) \\ &= x[y(z' + 1z) + y'(z' + 0z)] + x'[y(0 + 1z) + y'(1 + 0z)] \\ &= x(y + y'z') + x'(yz + y') \end{aligned}$$

$$\begin{aligned} F(1, 1, z) &= 1 \\ F(1, 0, z) &= z' \\ F(0, 1, z) &= z \\ F(0, 0, z) &= 1 \end{aligned}$$

Υλοποίηση συναρτήσεων με πολυπλέκτες 2-σε-1

- Οι συναρτήσεις στις παρενθέσεις μπορούν να υλοποιηθούν με **δύο πολυπλέκτες 2-σε-1**, με την είσοδο επιλογής τους να τροφοδοτείται με τη μεταβλητή **y**.
- Οι **είσοδοι δεδομένων** του **πολυπλέκτη A** τροφοδοτούνται με τιμή **1** και τη μεταβλητή **z**.
- Οι **είσοδοι δεδομένων** του **πολυπλέκτη B** τροφοδοτούνται με τη μεταβλητή **z** και τιμή **1**.
- Οι **έξοδοι των 2 πολυπλεκτών** τροφοδοτούνται στις **εισόδους δεδομένων** του **πολυπλέκτη Γ** με **είσοδο επιλογής** τη μεταβλητή **x**.

$$F(x,y,z) = x'y' + xz' + yz$$
$$= x(y + y'z') + x'(yz + y')$$

$$F(1,1,z) = 1 \quad F(1,0,z) = z'$$

$$F(0,1,z) = z \quad F(0,0,z) = 1$$

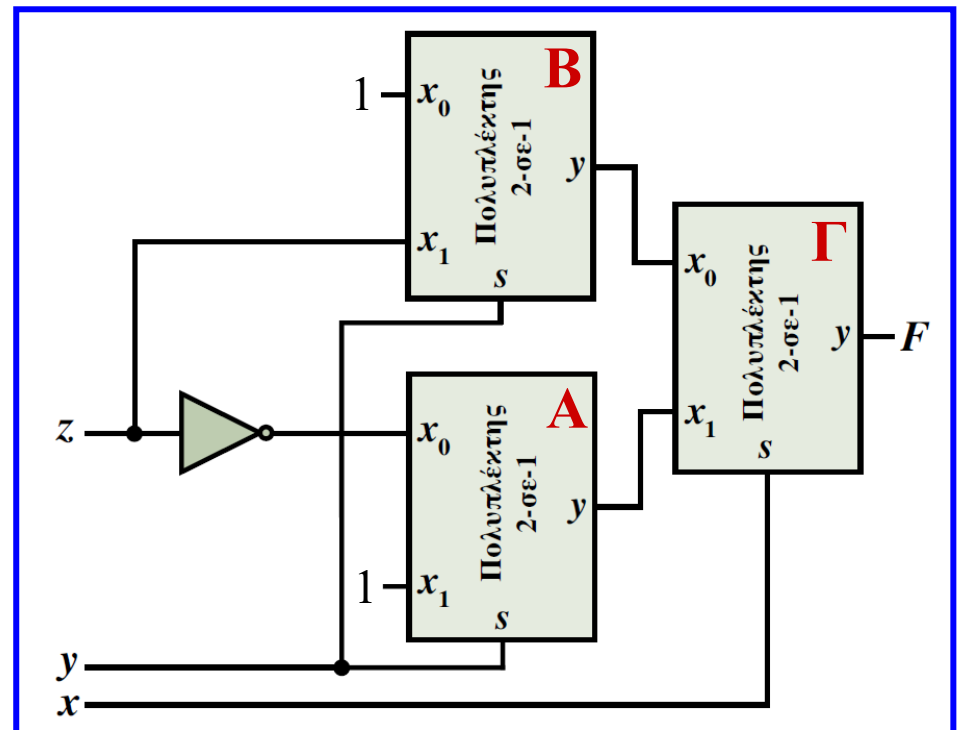

Υλοποίηση συναρτήσεων με πολυπλέκτες 2-σε-1

- Με τη προαναφερόμενη μεθοδολογία, μπορεί να υλοποιηθεί οποιαδήποτε **συνάρτηση n μεταβλητών**, χρησιμοποιώντας **$n - 1$ επίπεδα πολυπλεκτών 2-σε-1**.
- Στο **πρώτο επίπεδο** συμμετέχουν έως **2^{n-2} πολυπλέκτες 2-σε-1**, με το **πλήθος** τους να **υποδιπλασιάζεται σε κάθε επόμενο επίπεδο**, έως το **τελευταίο επίπεδο**, το οποίο περιλαμβάνει **έναν πολυπλέκτη 2-σε-1**.
- Στην περίπτωση που από το ανάπτυγμα μιας συνάρτησης προκύπτει ότι οι **είσοδοι δεδομένων** ενός πολυπλέκτη 2-σε-1 τροφοδοτούνται με την **ίδια λογική τιμή, μεταβλητή ή συμπληρωματική μορφή μεταβλητής**, ο αντίστοιχος πολυπλέκτης του 1ου επιπέδου **απαλείφεται**, οδηγώντας σε πιο απλό κύκλωμα.

Άσκηση 16

Στη λήψη αποφάσεων ενός δικαστηρίου συμμετέχουν τέσσερις τακτικοί δικαστές, οι κ.κ. Αμφίγνωμος (a), Βαρυποινίτης (b), Γνωμοδότης (c) και Δεδικασμένος (d). Η τελική απόφαση περί αθωότητας ή ενοχής λαμβάνεται κατά πλειοψηφία, εκτός από τις περιπτώσεις ισοψηφίας, για τις οποίες λαμβάνεται ως διπλή (λόγω μακρόχρονης εμπειρίας) η ψήφος του κ. Δεδικασμένου, ώστε να ληφθεί η τελική απόφαση. Κάθε δικαστής έχει στην έδρα του ένα διακόπτη δύο θέσεων 0 και 1, οι οποίες αντιστοιχούν στις λογικές τιμές 0 και 1, αντίστοιχα. Όταν η απόφασή του είναι αθωωτική, ο δικαστής θέτει το διακόπτη στη θέση 1, ενώ όταν είναι καταδικαστική, θέτει το διακόπτη στη θέση 0. Να συνθέσετε συνδυαστικό κύκλωμα το οποίο να υλοποιεί τη λογική συνάρτηση (F), η οποία λαμβάνει λογική τιμή 1, όταν η τελική απόφαση του δικαστηρίου είναι αθωωτική, και λογική τιμή 0, όταν η τελική απόφαση είναι καταδικαστική. Η σύνθεση του κυκλώματος θα πρέπει να γίνει με δύο τρόπους, (α) με ένα μόνο πολυπλέκτη και (β) μόνο με πολυπλέκτες 2-σε-1. Να συγκρίνετε το κόστος των δύο υλοποιήσεων.

Άσκηση 16

Για την υλοποίηση της συνάρτησης μπορείτε να χρησιμοποιήσετε έναν πολυπλέκτη 2^{n-1} -σε-1, δηλαδή έναν πολυπλέκτη 8-σε-1, αφού πρόκειται για συνάρτηση 4 μεταβλητών. Τις εισόδους επιλογής του πολυπλέκτη πρέπει να τις τροφοδοτήσετε με τις 3 πιο σημαντικές μεταβλητές εισόδου a , b και c . Στις εισόδους δεδομένων πρέπει να θέσετε την κατάλληλη λογική τιμή ή την κατάλληλη μορφή της λιγότερο σημαντικής μεταβλητής εισόδου (d) της συνάρτησης, ανάλογα με την τιμή που λαμβάνει η συνάρτηση για καθέναν από τους 8 συνδυασμούς τιμών των μεταβλητών a , b και c .

Άσκηση 16

<i>a</i>	<i>b</i>	<i>c</i>	<i>d</i>	<i>F</i>
0	0	0	0	0
0	0	0	1	0
<i>F</i> = 0				
0	0	1	0	0
0	0	1	1	1
<i>F</i> = <i>d</i>				
0	1	0	0	0
0	1	0	1	1
<i>F</i> = <i>d</i>				
0	1	1	0	0
0	1	1	1	1
<i>F</i> = <i>d</i>				
1	0	0	0	0
1	0	0	1	1
<i>F</i> = <i>d</i>				
1	0	1	0	0
1	0	1	1	1
<i>F</i> = <i>d</i>				
1	1	0	0	0
1	1	0	1	1
<i>F</i> = <i>d</i>				
1	1	1	0	1
1	1	1	1	1
<i>F</i> = 1				

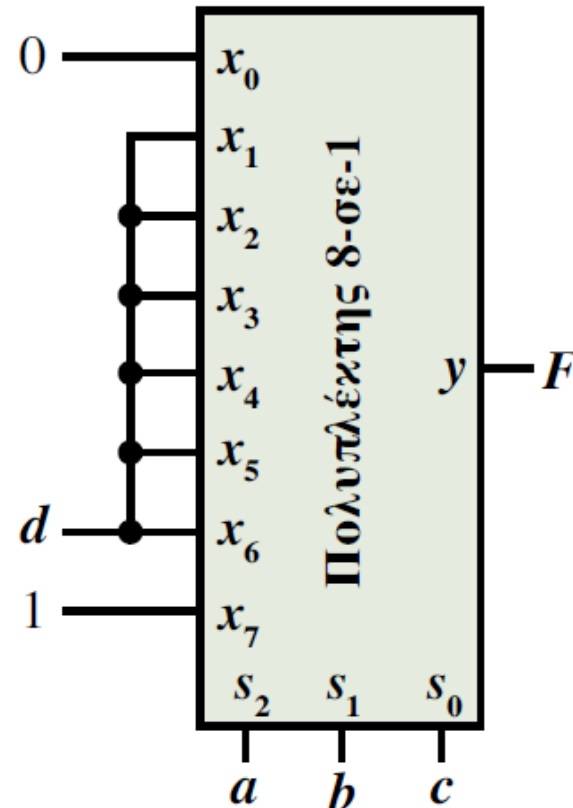

Άσκηση 16

Για την υλοποίηση της συνάρτησης με πολυπλέκτες 2-σε-1, θα πρέπει να χρησιμοποιήσετε το θεώρημα ανάπτυξης συναρτήσεων. Η αλγεβρική μορφή της συνάρτησης προκύπτει εύκολα από τον προηγούμενο πίνακα και είναι $F = \Sigma(3, 5, 7, 9, 11, 13, 14, 15)$. Σύμφωνα με το θεώρημα Shannon, προκύπτει:

$$\begin{aligned} F(a, b, c, d) &= aF(1, b, c, d) + a'F(0, b, c, d) \\ &= a[bF(1, 1, c, d) + b'(1, 0, c, d)] + a'[bF(0, 1, c, d) + b'(0, 0, c, d)] \\ &= a\{b[cF(1, 1, 1, d) + c'F(1, 1, 0, d)] + b'[cF(1, 0, 1, d) + c'F(1, 0, 0, d)]\} \\ &\quad + a'\{b[cF(0, 1, 1, d) + c'F(0, 1, 0, d)] + b'[cF(0, 0, 1, d) + c'F(0, 0, 0, d)]\} \end{aligned}$$

Άσκηση 16

Οι συναρτήσεις που περιλαμβάνονται στις αγκύλες του τελικού αναπτύγματος μπορούν να υλοποιηθούν με τέσσερις (δηλαδή 2^{n-2}) πολυπλέκτες 2-σε-1, η είσοδος επιλογής των οποίων θα πρέπει να τροφοδοτηθεί με τη μεταβλητή c . Οι είσοδοι δεδομένων των πολυπλεκτών αυτών, τις οποίες προσδιορίζετε εύκολα με βάση την τελευταία στήλη του προηγούμενου πίνακα ή από την αλγεβρική μορφή της συνάρτησης, είναι:

$$F(0,0,0,d) = 0, F(0,0,1,d) = d, F(0,1,0,d) = d$$

$$F(0,1,1,d) = d, F(1,0,0,d) = d, F(1,0,1,d) = d, F(1,1,0,d) = d \text{ και } F(1,1,1,d) = 1.$$

Άσκηση 16

Στη συνέχεια, τροφοδοτείτε ανά δύο τις εξόδους των πολυπλεκτών αυτών, στις εισόδους δεδομένων δύο πολυπλεκτών 2-σε-1 με είσοδο επιλογής τη μεταβλητή b . Στον πολυπλέκτη 2-σε-1 του τελευταίου επιπέδου θα πρέπει να θέσετε ως είσοδο επιλογής τη μεταβλητή a , όπως υποδεικνύεται από το ανάπτυγμα της συνάρτησης των τεσσάρων μεταβλητών. Παρατηρήστε ότι ο δεύτερος και ο τρίτος πολυπλέκτης του πρώτου επιπέδου είναι περιττοί, αφού σε καθέναν από αυτούς οι εισοδοί δεδομένων τροφοδοτούνται με την ίδια μεταβλητή (d). Συνεπώς, μπορείτε να καταλήξετε στην οικονομικότερη υλοποίηση.

Άσκηση 16

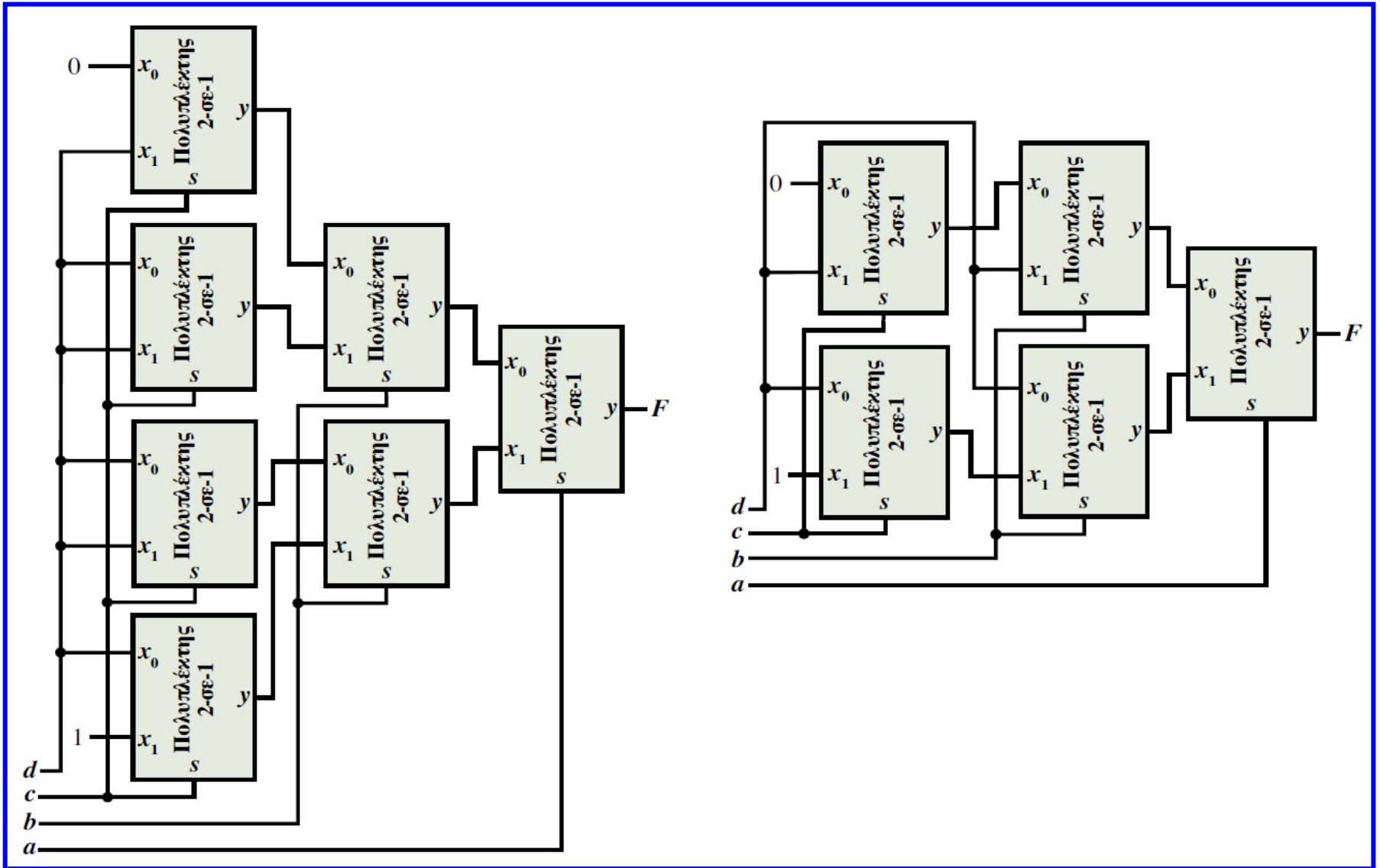

Άσκηση 16

Για την ενός πολυπλέκτη 8-σε-1 απαιτούνται τρεις αντιστροφείς (για την εξαγωγή των συμπληρωματικών μορφών των εισόδων επιλογής), οκτώ πύλες AND 4 εισόδων και μία πύλη OR 8 εισόδων, συνεπώς το κόστος της 1ης υλοποίησης είναι 55. Για την υλοποίηση ενός πολυπλέκτη 2-σε-1 απαιτείται ένας αντιστροφέας, δύο πύλες AND 2 εισόδων και μία πύλη OR 2 εισόδων, με αποτέλεσμα, αφού στη δεύτερη υλοποίηση συμμετέχουν πέντε τέτοιοι πολυπλέκτες, το κόστος της να είναι 55, δηλαδή είναι ίδιο με εκείνο της πρώτης υλοποίησης.

Άσκηση 16

Υλοποίηση πολυπλέκτη 8 σε 1

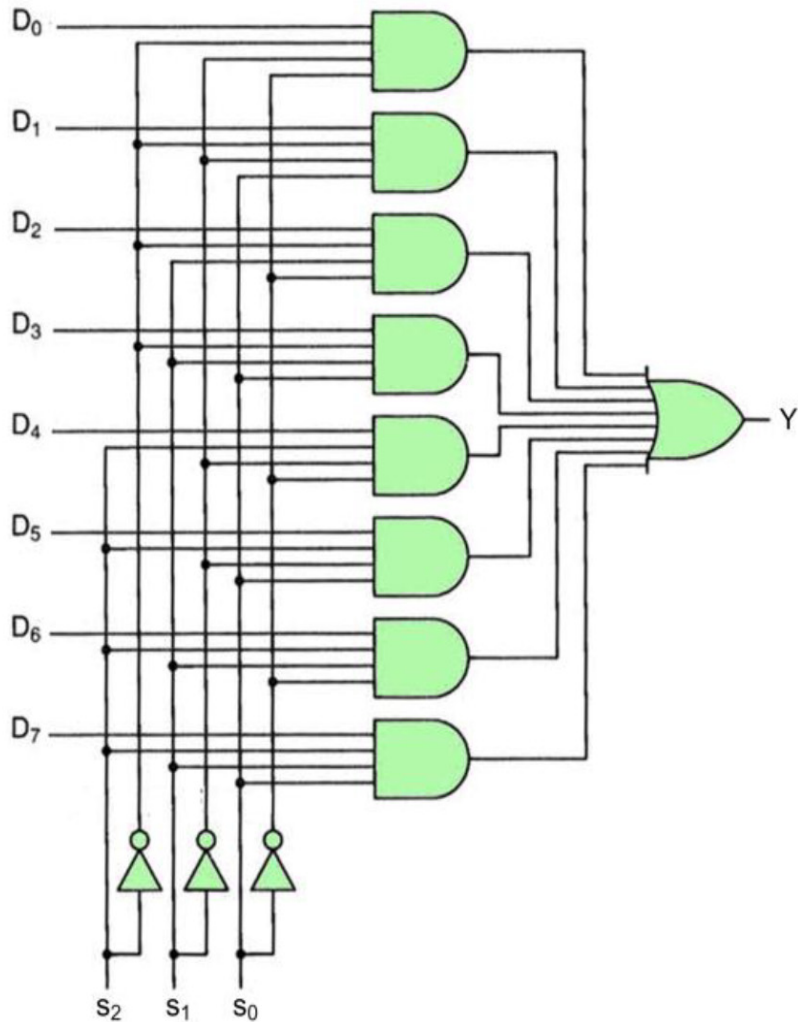

Υλοποίηση πολυπλέκτη 2 σε 1

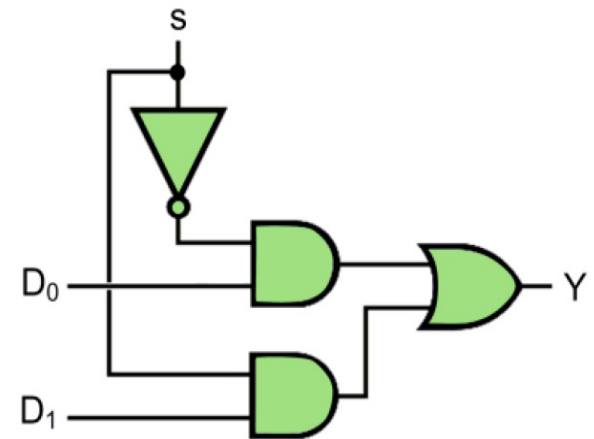

Άσκηση 17

Σχεδιασμός κυκλώματος υλοποίησης της λογικής συνάρτησης

$$F = \Sigma (7, 9, 10, 11, 12, 13, 14, 15),$$

το οποίο περιλαμβάνει έναν πολυπλέκτη 2-σε-1 και λογικές πύλες AND και OR δύο εισόδων.

Άσκηση 17

A	B	C	D	F
0	0	0	0	0
0	0	0	1	0
0	0	1	0	0
0	0	1	1	0
0	1	0	0	0
0	1	0	1	0
0	1	1	0	0
0	1	1	1	1
1	0	0	0	0
1	0	0	1	1
1	0	1	0	1
1	0	1	1	1
1	1	0	0	1
1	1	0	1	1
1	1	1	0	1
1	1	1	1	1

Από τον πίνακα αλήθειας προκύπτει ότι:
όταν $A = 0$ τότε $F = BCD$, ενώ
όταν $A = 1$ τότε $F = B + C + D$.

Επομένως, τροφοδοτώντας την είσοδο επιλογής ενός πολυπλέκτη 2-σε-1 με τη μεταβλητή A, υλοποιούμε το ζητούμενο κύκλωμα, χρησιμοποιώντας πύλες AND και OR δύο εισόδων:

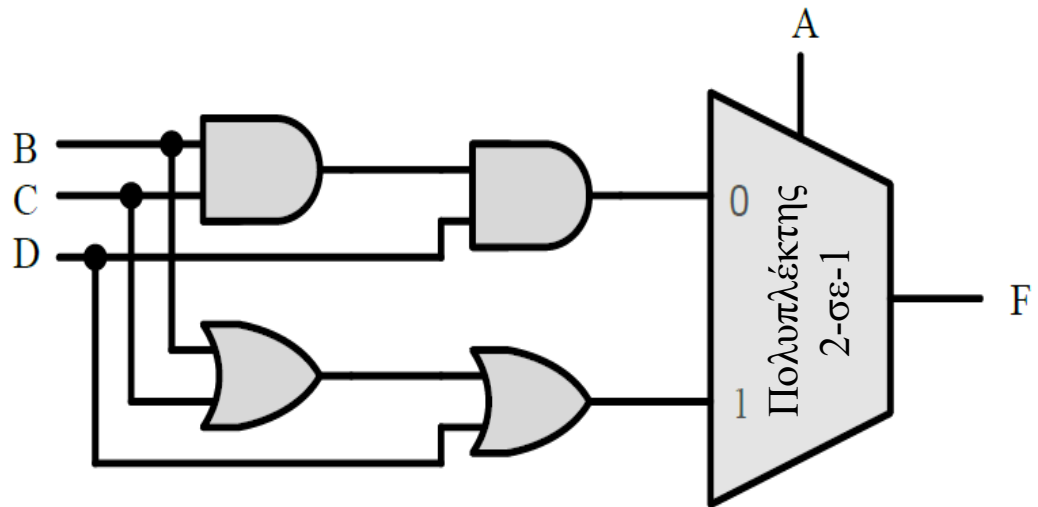

Πολυπλέκτες επιλογής πολλαπλών εισόδων

- Σε αρκετές εφαρμογές, απαιτείται **επιλογή ομάδας δεδομένων**.
- Αυτό γίνεται με **πολυπλέκτες επιλογής πολλαπλών εισόδων** που συνδυάζουν απλούς πολυπλέκτες (τόσους όσες και οι εισοδοι κάθε ομάδας) με κοινές εισόδους επιλογής και πλήθος εισόδων δεδομένων όμοιο με το πλήθος των ομάδων δεδομένων.

Τετραπλός
πολυπλέκτης
2-σε-1

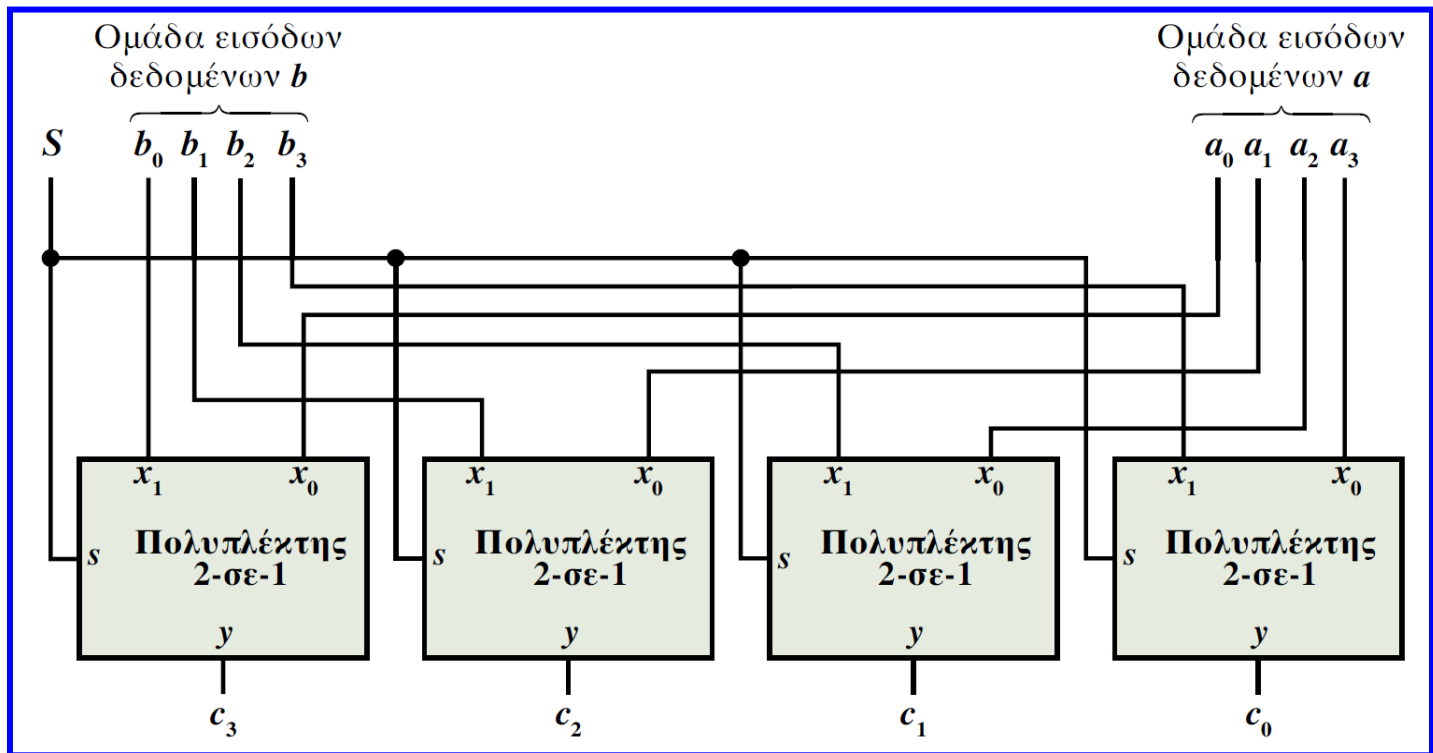

Άσκηση 18

Μια συσκευή προβολής (projector) έχει τη δυνατότητα λήψης εικόνας από τέσσερις πηγές (επιτραπέζιο υπολογιστή, φορητό υπολογιστή, ταμπλέτα και τηλεόραση), αλλά μπορεί να προβάλει κάθε φορά την εικόνα μιας μόνο πηγής.



Άσκηση 18

Καθεμία από τις πηγές διαθέτει οκτώ γραμμές εξόδου, από τις οποίες μπορεί να ληφθεί ψηφιακά κωδικοποιημένη εικόνα. Η συσκευή προβολής διαθέτει οκτώ γραμμές εισόδου, στις οποίες λαμβάνει την εικόνα που πρόκειται να προβάλει. Είναι, επίσης, εφοδιασμένη με ένα διακόπτη τεσσάρων θέσεων, με τον οποίο κάθε φορά επιλέγεται η πηγή της οποίας η εικόνα θα προβληθεί. Ο διακόπτης διαθέτει τέσσερις εξόδους, από τις οποίες κάθε φορά μονάχα μία μπορεί να είναι ενεργή (δηλαδή να λαμβάνει λογική τιμή 1). Να συνθέσετε το συνδυαστικό κύκλωμα της συσκευής προβολής, το οποίο διασυνδέει τη συσκευή προβολής (έξοδοι διακόπτη και είσοδοι εικόνας) με τις εξόδους των δύο υπολογιστών, της ταμπλέτας και της τηλεόρασης

Άσκηση 18

Από την περιγραφή της εφαρμογής που πρέπει να αντιμετωπίσετε στη δραστηριότητα αυτή, προκύπτει ότι το υπό σύνθεση συνδυαστικό κύκλωμα θα πρέπει να έχει τη δυνατότητα επιλογής μιας από τις τέσσερις οκτάδες γραμμών εξόδου των πηγών εικόνας, ανάλογα με την πηγή που επιλέγει ο χρήστης μέσω του διακόπτη. Η δυνατότητα αυτή παρέχεται από έναν πολυπλέκτη επιλογής πολλαπλών εισόδων και στην εν λόγω εφαρμογή από έναν οκταπλό πολυπλέκτη 4-σε-1. Μπορείτε να συνθέσετε τον πολυπλέκτη αυτόν συνδυάζοντας οκτώ πολυπλέκτες 4-σε-1 με κοινές εισόδους επιλογής.

Ο πολυπλέκτης αυτός θα λαμβάνει στις εισόδους δεδομένων του τέσσερις ομάδες οκτώ ψηφίων (μία από κάθε πηγή), ώστε να μεταφέρει μία από αυτές στις οκτώ γραμμές εισόδου της συσκευής προβολής. Η λειτουργία του οκταπλού πολυπλέκτη 4-σε-1 προϋποθέτει δύο εισόδους επιλογής (έστω s_0 και s_1), οι τιμές των οποίων εξαρτώνται από τις λογικές τιμές των τεσσάρων εξόδων του διακόπτη της συσκευής προβολής (έστω d_0, d_1, d_2 και d_3).

Άσκηση 18

Μπορείτε, λοιπόν, να τροφοδοτήσετε τις εισόδους επιλογής του πολυπλέκτη με τις εξόδους ενός κωδικοποιητή 4-σε-2, ο οποίος λαμβάνει στις εισόδους του τις τέσσερις εξόδους του διακόπτη.

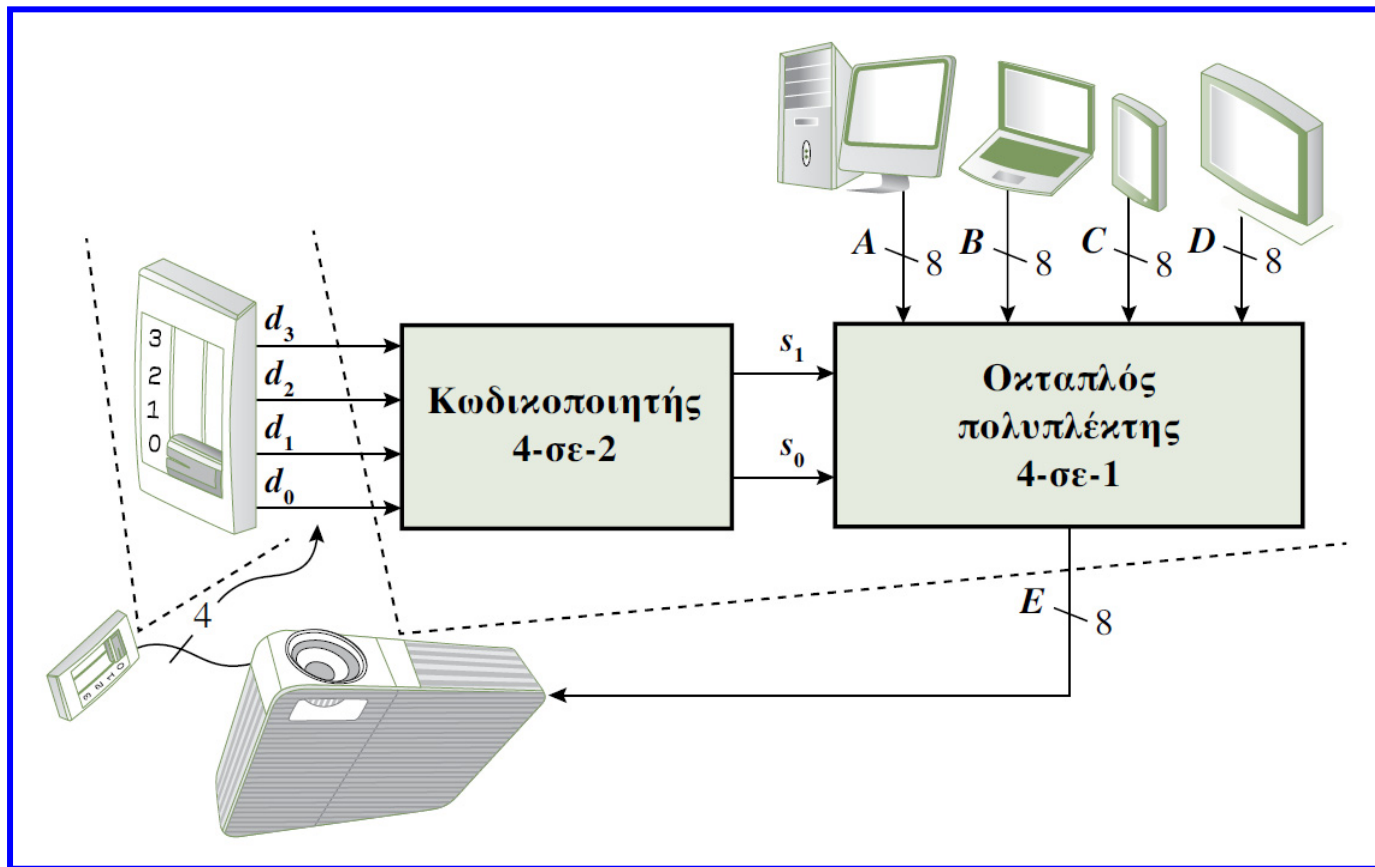

Άσκηση 18

Παρατηρήστε, για παράδειγμα, ότι όταν ο διακόπτης τεθεί από το χρήστη στη θέση 2, ενεργοποιείται η τρίτη έξοδος του διακόπτη (δηλαδή $d_2 = 1$) και οι γραμμές επιλογής s_1 και s_0 του πολυπλέκτη τροφοδοτούνται με λογικές τιμές 1 και 0, αντίστοιχα, ώστε ο πολυπλέκτης να μεταφέρει τις γραμμές εξόδου της τρίτης πηγής (ταμπλέτας) στη συσκευή προβολής.

Άσκηση 18

Οκταπλός πολυπλέκτης 4-σε-1

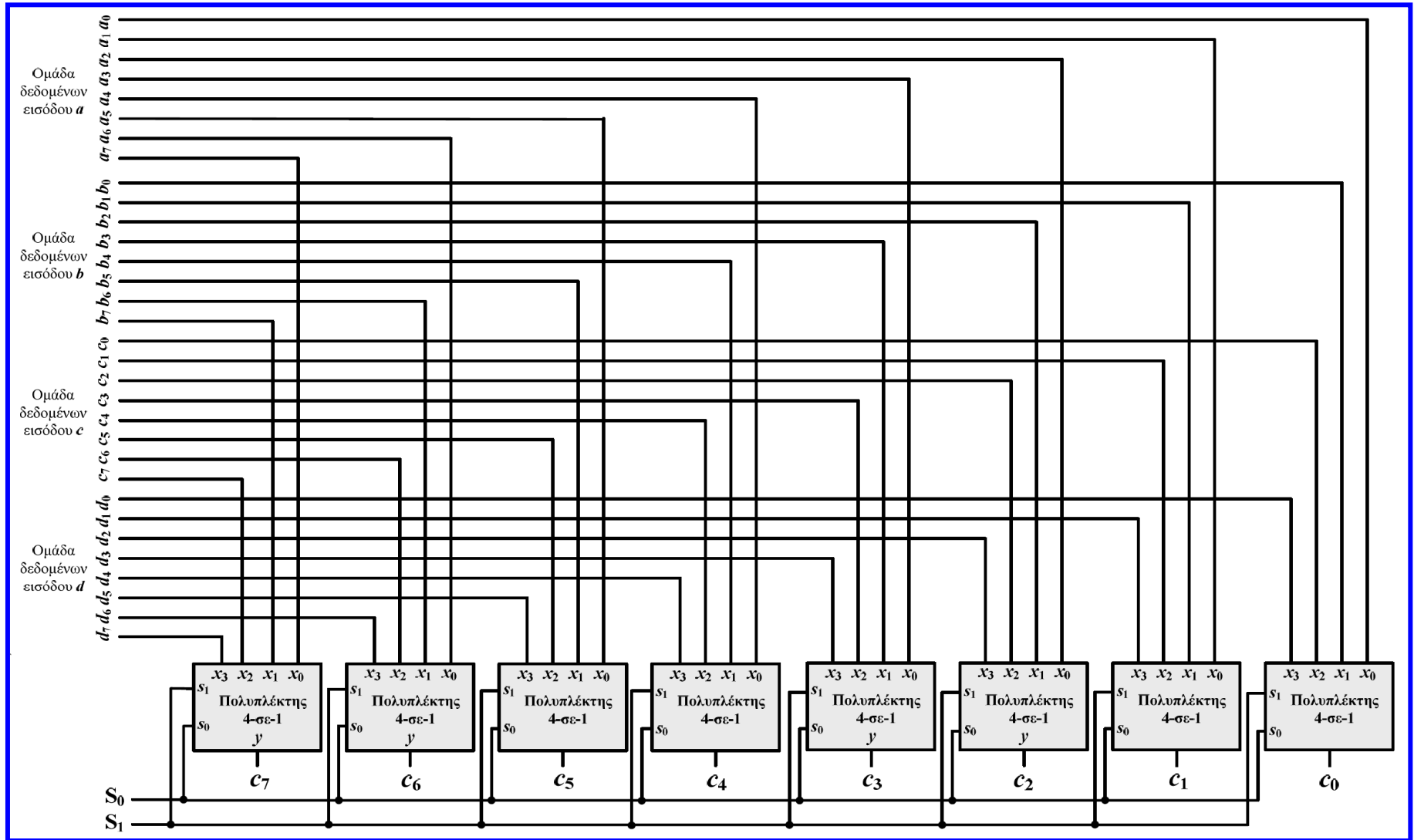



Τέλος 4^{ης} ενότητας ασκήσεων